

UWANT

Important	62
Prezentare produs	63
Instrucțiuni de instalare	66
Instrucțiuni de operare	67
Cum să vă conectați la Wi-Fi	69
Mentenanță	69
Specificații	73
Probleme	74
Întrebări și răspunsuri frecvente	74

Restricții de funcționare

- Acest produs trebuie utilizat numai pentru curățarea suprafeței podelelor din interiorul locuinței rezidențiale, nefiind folosit pentru exterior, alte suprafețe (de ex. canapele) sau în mediu comercial ori industrial.
- Nu utilizați acest produs în mediu fără bară de protecție, cum ar fi duplex, balcon deschis și partea superioară a mobilierului.
- Nu utilizați acest produs la temperaturi mai mari de 40°C sau mai mici de 0°C sau pe suprafețe cu substanțe lichide ori vâscoase.
- Înainte de a folosi acest produs, îndepărtați orice cabluri sau fire din calea lui.
- Îndepărtați orice articol fragil sau obiecte diverse de pe suprafața, cum ar fi vaza sau punga de plastic, pentru a evita impactul și deteriorarea acestuia de către aparatul principal.
- Nu permiteți persoanelor cu tulburări fizice, mentale sau senzitive (inclusiv copii) să utilizeze sau să opereze acest produs.
- Nu permiteți copiilor să se joace cu aparatul principal. Țineți copiii și animalele de companie departe de aparatul principal în timpul funcționării.
- Nu așezați niciun obiect și nu stați pe apartul principal staționar sau în mișcare.
- Nu utilizați acest produs pentru a curăța orice obiect care arde (de exemplu, capătul țigării arzânde).
- A nu se folosi acest produs pentru a curăța covoare.
- Nu utilizați acest produs pentru a aspira orice obiect dur sau ascuțit, cum ar fi resturi, sticlă și cuie de fier.
- Nu manipulați acest produs de mânerul capacului protector al radarului laser.

Asigurați-vă că ați curățat aparatul principal și stația de încărcare numai atunci când acest produs este oprit sau sursa de alimentare este deconectată.

- A nu se uda cu niciun fel de lichid acest produs cu excepția înlăturării murdăriei, care se poate spăla.
- Nu puneți aparatul principal cu capul în jos și nu puneți radarul laser pe sol.
- A nu se folosi aspiratorul pentru a curăța covoare.
- Utilizați acest produs urmând instrucțiunile sau ghidul de pornire rapidă. Utilizatorul va fi responsabil pentru orice pierdere sau vătămare rezultată din utilizarea necorespunzătoare.

Baterie și încărcare

- Nu utilizați baterii, adaptoare de alimentare și stații de încărcare care nu sunt originale.
- Nu utilizați nicio baterie de unică utilizare.
- Nu demontați, nu reparați și nu montați bateria sau stația de încărcare
- Nu amplasați stația de încărcare aproape de sursa de căldură cum ar fi radiatorul și nici nu folosiți cârpa umedă sau lichide pentru a curăța nicio parte a acestui produs.
- Nu aruncați bateria uzată la întâmplare. Se recomandă ca o agent specializat să o elimine.
- Pentru a transporta acest produs, asigurați-vă că îl opriți și utilizați cutia de ambalare originală pentru a asigura protecția acestuia.
- Dacă acest produs trebuie să rămână inactiv pentru o lungă perioadă de timp, încărcați bateria la nivel maxim și depozitați-o în locuri uscate și reci. Reîncărcați-o cel puțin lunar pentru a evita deteriorarea bateriei.
- Utilizați un instrument specific pentru a scoate bateria. Mai întâi scoateți șurubul capacului inferior, apoi scoateți capacul, deconectați borna de conectare a bateriei și scoateți bateria. Înainte de a arunca robotul, trebuie să scoateți bateria din acesta. La scoaterea bateriei, robotul trebuie să fie oprit.

Acest produs este în conformitate cu standardul de siguranță laser Clasa 1 conform IEC60825-1: 2014 și nu va genera radiații laser periculoase pentru om.

Configurare rețea

- Când robotul este pornit apăsați simultan și mențineți apăsată tastele „⏻” și „⏶” timp de 5 secunde până când se aude un mesaj vocal, apoi eliberați-le pentru a activa configurația rețelei.
Când robotul este pornit apăsați simultan și mențineți apăsată tastele „⏻” și „⏶” timp de 10 secunde până când se aude un mesaj vocal; continuați să mențineți apăsată tastele timp de 10 secunde pentru a finaliza revenirea la parametrii inițiali din fabrică.

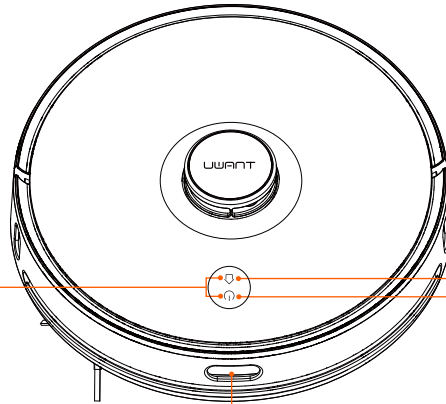

🏠 Încărcare inteligentă

- Apasă scurt butonul pentru a porni încărcarea inteligentă
Ledul indicator va clipi încet în galben indicând încărcarea/nivel scăzut al bateriei
Pălpăirea în culoare galbenă, care indică încărcarea.

⏻ Măturare universală pornit/oprit

- Apăsați scurt butonul pentru a începe/sfârși măturarea.
- Apăsați lung butonul timp de 3 secunde pentru a porni/opri.
- Lumina albastră aprinsă constant indică conexiune reușită/funcționare normală/stare de așteptare.
Clipirea luminii albastre indică pornirea.
Clipirea lentă a luminii albastre indică actualizarea/re-cuperarea firmware-ului.
Clipirea rapidă a a culorii albastre indică configurarea rețelei.
Clipirea luminii roșii indică un nivel scăzut al bateriei.
Clipirea rapidă a luminii roșii indică o defecțiune în funcționare.
Când indicatorul led se stinge, indică oprirea/repusul.

• Senzor infraroșu

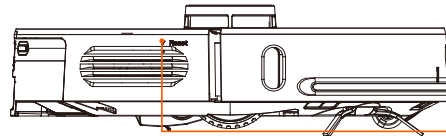

• Buton pentru închidere forțată.

- Apasă scurt (mai puțin de 3 secunde) pentru a închide.

Mașina principală și senzorul

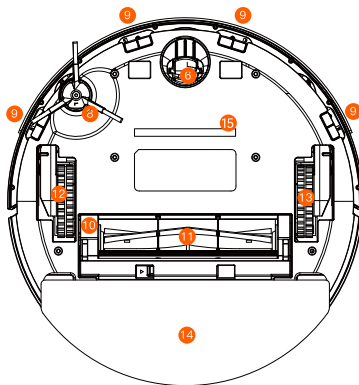

- | | |
|------------------------|--|
| ① Radar laser | ⑨ Senzor de urcare |
| ② Suprafață acoperită | ⑩ Perie principală |
| ③ Buton | ⑪ Perie rotitoare |
| ④ Senzor infraroșu | ⑫ Rotiță stânga |
| ⑤ Senzor de coliziune | ⑬ Rotiță dreapta |
| ⑥ Rotiță universală | ⑭ Rezervor integrat de eliminare a murdăriei/apă |
| ⑦ Electro de încărcare | ⑮ Lumina UV |
| ⑧ Perie laterală | |

Compartiment de praf 2 în 1 cu rezervor de apă

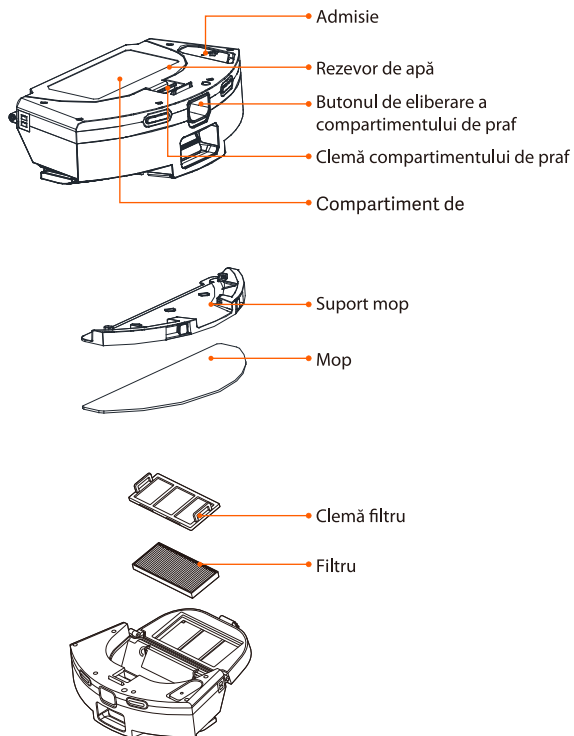

Eliminarea automată a murdăriei (2 în 1 pentru colectarea și încărcarea prafului)

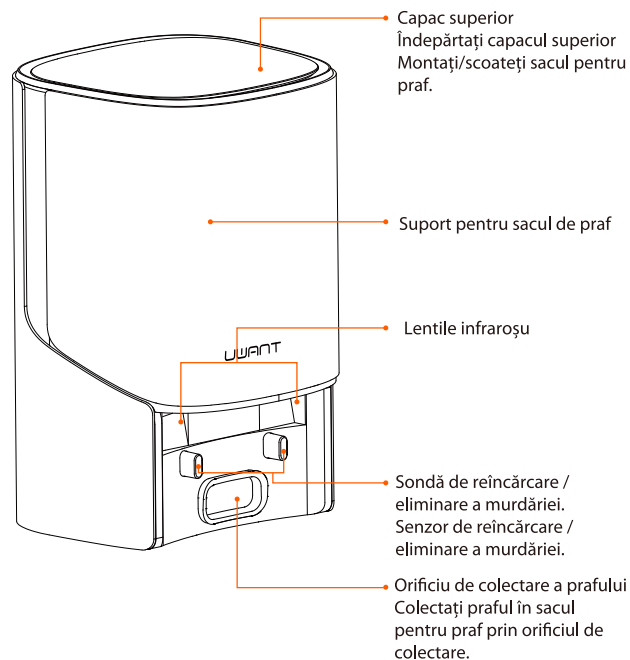

Instrucțiuni de instalare

1. Instalați eliminarea murdăriei

(1) Așezați eliminarea murdăriei lângă perete și podea plană, apoi conectați ștecherul la priză și porniți alimentarea.

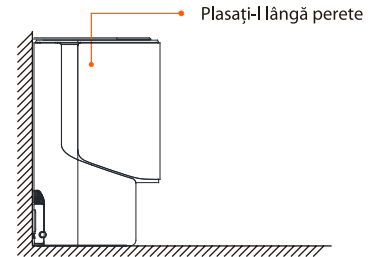

(2) Fiți sigur că nu există niciun obstacol la mai puțin de 1,2 m în față și 0,5 m în ambele părți

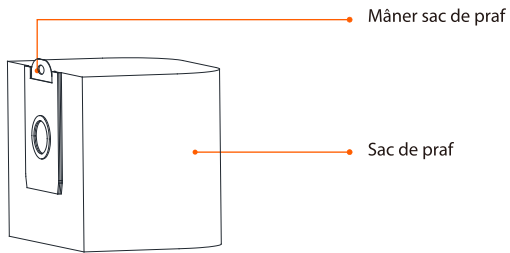
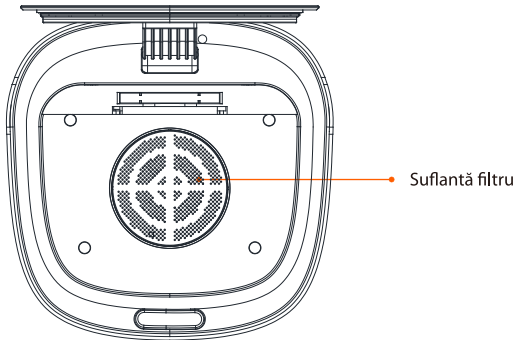
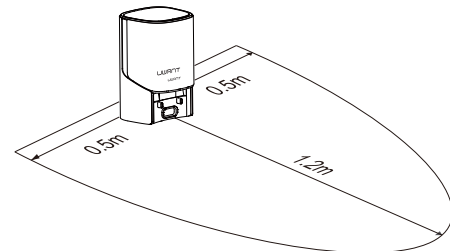

Sac de praf (include eliminarea murdăriei).

Notă: Geanta pentru bust este consumabilă și nu are trebui refolosită. Înlocuiți-o constant.

Instrucțiuni de operare

1. Pornit/oprit

Apăsați lung butonul de alimentare "⏻" timp de 3 secunde pentru a porni / opri mașina. Indicatorul LED de alimentare clipește încet timp de 4 secunde și apoi se aprinde constant în culoare albastră, iar curățătorul este în așteptare.

La pornire există un ton pentru prompt.

Când aspiratorul rămâne nemișcat, apăsați lung butonul de alimentare ""⏻"" timp de 3 secunde pentru a îl opri. LED-ul de alimentare se stinge și se aude un mesaj vocal.

Dispozitivul va intra în așteptare dacă rămâne inactiv mai mult de 20 de minute. În stare de repaus, apăsarea scurtă a butonului îl va porni.

Sfat: În timpul reîncărcării, robotul nu poate fi oprit sau oprit. "

2. Măturare

"În modul pornit, apăsați scurt butonul "⏻", urmat de semnalul vocal "începeți curățarea globală" .

În timpul curățării, apăsați scurt butonul ""⏻"" pentru a opri măturarea. "

Sfaturi: La nivelul scăzut al bateriei, funcția de măturare nu poate fi pornită. "

3. Reîncărcare automată / manuală

„La sfârșitul măturării, se aude comanda vocală” „Curățarea terminată.

Reîncărcare” ,, iar aspiratorul-mop începe reîncărcarea. În cazul unui nivel scăzut al bateriei în timpul operațiilor, aspiratorul va începe să se reîncarce automat. "

4. Umpleți rezervorul sau curățați mopul la jumătatea drumului

Apăsați scurt butonul "⏻" pentru a pune aspiratorul în pauză; scoateți mopul, umpleți rezervorul sau curățați mopul; montați din nou mopul și apăsați scurt butonul din nou pentru a relua operațiunea.

5. Configurare rețea și actualizare firmware

Descărcați aplicația scanând codul QR de pe aparat și modificați WiFi-ul urmând sfaturile din aplicație.

În timpul actualizării fiți siguri că aparatul este încărcat complet sau cu un nivel al bateriei mai mare de 60%. Pentru mai multe detalii urmăriți instrucțiunile din aplicație.

După descărcare, configurați rețeaua folosind sfaturile din aplicație. După conectarea aparatului la rețea, puteți începe măturarea sau să programați o curățare cu ajutorul aplicației.

6. Неисправность

„În caz de defecțiune la aspirator se vor emite alarme sonore și vizuale, iar indicatorul LED de alimentare va clipi intermitent în roșu. Pentru mai multe detalii, consultați Rezolvarea problemelor. În caz de defecțiune, aspiratorul va intra automat în modul așteptare după 10 minute.

Instrucțiuni de operare

(1) Așezați aspiratorul pe podeaua plană, în interior. Îndepărtați limitatorul de protecție pe ambele părți a bării de protecție.

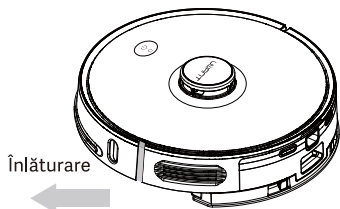

(2) Apăsați butonul de eliberare al compartimentului de praf 2 în 1 cu rezervor de apă pentru a-l scoate. Pentru prima utilizare poate fi puțină apă în rezervor, fiind un eșantion de testare rezidual și în stare normală, ce poate fi folosit.

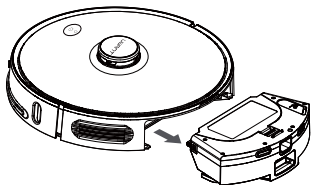

(3) Înmuiați mopul în apă, atașați-l la banda magică și strângeți-l. Injectați apă prin orificiul de intrare și strângeți capacul.

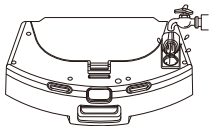

(4) Montați compartimentul de praf 2 în 1 cu rezervorul de apă în aparat.

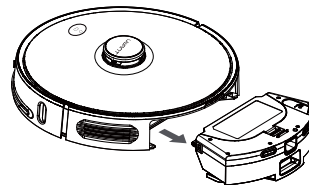

(5) Apăsați lung butonul "⏻" timp de 3 secunde pentru a porni aspiratorul și apoi apăsați scurt butonul "⏻" pentru a-l reîncărca. Aspiratorul va fi gata de funcționare atunci când va fi reîncărcat complet.

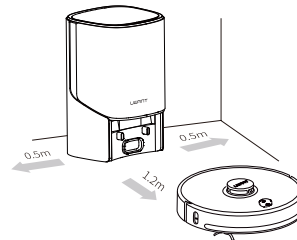

Notă:

1. Robotul se va întoarce la baza de eliminare a murdăriei după ce va funcționa mai mult de 1 minut și va începe automat procesul de curățare. În timpul colectării prafului, o săgeată verde va clipi pe ecran.
2. Robotul nu poate fi pornit în cazul în care nivelul bateriei este scăzut. În acest caz, mai întâi reîncărcați.
3. În cazul unui nivel scăzut al bateriei în timpul operației, robotul va merge la docul de încărcare pentru reîncărcare automată, apoi va reveni la punctul anterior pentru a relua operațiunea.

Cum să vă conectați la Wi-Fi

Acest rodus funcționează cu aplicația UWANT Home *. Poți controla dispozitivul și interacționează cu alte dispozitive inteligente cu aplicația UWANT Home.

„ UWANT Home” în aplicația Magazin/Store/App pentru a o descărca și instala.

Deschideți aplicația UWANT Home, atingeți „+” în partea dreaptă sus, apoi urmați instrucțiunile pentru a adăuga dispozitivul.

Reconfigurare WiFi

Când routerul este înlocuit sau parola WiFi este schimbată, trebuie să reconfigurați WiFi-ul menținând apăsată tastele „☺” și „🏠” timp de 5 secunde până când indicatorul luminos WiFi clipește în culoare albastră și se se aude un mesaj vocal, indicând faptul că reconfigurarea WiFi a fost efectuată cu succes.

Mentenanță

Compartiment de praf 2-în-1 cu rezervor de apă

(1) Apăsăți butonul de eliberare a compartimentului de praf și trageți rezervorul pentru a-l scoate.

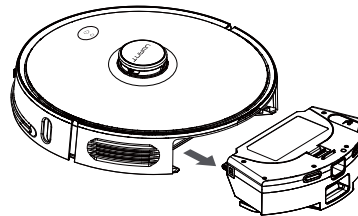

(2) Eliberați clema compartimentului de praf pentru a scoate filtrul ecran.

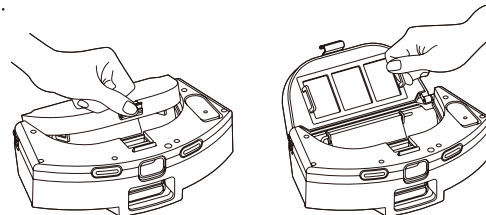

(3) Scoateți filtrul ecran.

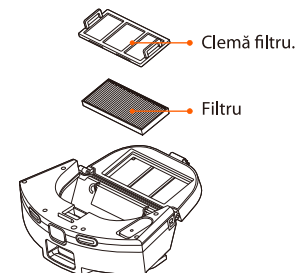

(4) Curățați filtrul și clema cu peria de curățare



(5) Umpleți dispozitivul ce cuprinde reziduurile de murdărie cu apă, scuturați și goliți. Repetați acest proces până când este curat.

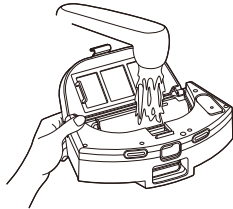

(6) Întoarceți rezervorul și scoateți mopul pentru curățare sau înlocuiți-l.

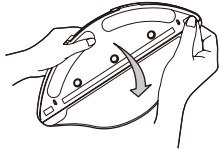

Sfaturi:

Curățați mopul în mod regulat, deoarece mopul contaminat va afecta performanța de măturare.

Asigurați-vă că îndepărtați mopul și îl curățați, apoi uscați-l prin răsucire. Nu îl curățați montat pe rezervor, apa reziduală putând bloca elementul filtrant. Se recomandă înlocuirea periei principale la fiecare 6-12 luni pentru a asigura o performanță ridicată la curățare.

Curățare perie principală

Peria principală este consumabilă și trebuie curățată săptămânal. Se recomandă înlocuirea periei principale la fiecare 6-12 luni pentru a asigura o performanță ridicată curățare.

(1) Întoarceți aspiratorul și apăsați clema de pe capac pentru a îndepărta capacul principal al periei și peria.

Notă: Evitați să loviți aparatul atunci când îl întoarceți pentru a nu deteriora radarul laser.

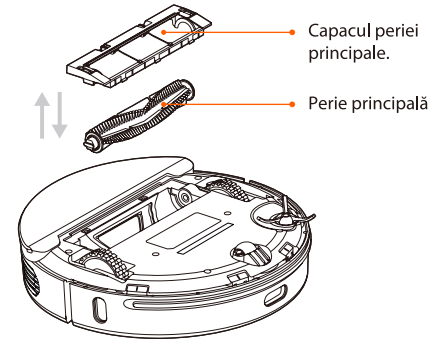

(2) Tăiați firele de păr din jurul periei cu cuțitul și curățați peria principală cu celălalt capăt al cuțitului.

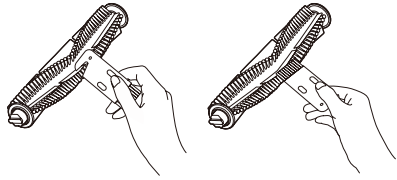

(3) Montați peria principală și capacul periei principale, apoi blocați clema.

Curățați / înlocuiți peria laterală

(1) Scoateți șuruburile care fixează peria laterală cu șurubelnița și scoateți peria laterală.

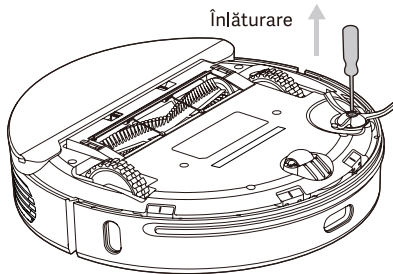

(2) Montați peria laterală după curățare sau înlocuiți-o.

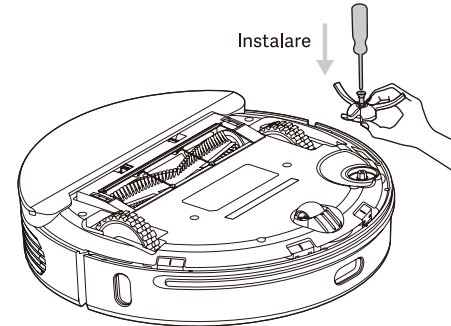

Sfaturi: Se recomandă înlocuirea periei laterale la fiecare 3-6 luni pentru a asigura o performanță ridicată la curățare.

Înlocuiți sacul de praf

În cazul în care pictograma SAC GUNOI PLIN clipește în culoarea portocalie pe ecran sau în aplicație este afișat un mesaj atunci când sacul de praf este plin, vă rugăm să îl înlocuiți imediat. Când sacul de praf este în funcțiune normală, pictograma continuă să clipească în culori verzi și albe.

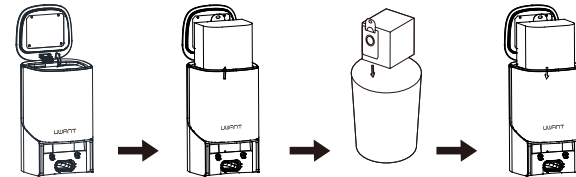

Deschideți capacul superior.

Îndepărtați sacul de praf trăgând de mânerul sacului în sus.

Scoateți sacul de praf.

Montați un sac de praf nou și montați la loc capacul.

Curățați canalul de praf

În cazul în care pictograma SAC GUNOI PLIN este încă clipește în culoare portocalie după înlocuirea pungii, se recomandă să deconectați fișa de alimentare, întoarceți pila de încărcare cu capul în jos pentru a verifica dacă conducta de praf este blocată de orice materie străină.

Dacă canalul de praf este blocat, scoateți capacul cu o șurubelniță așa cum se arată mai jos.

Îndepărtați orice material străin.

Notă: Nufolosiți forță excesivă la demontare.

După terminarea curățării, montați-l la loc.

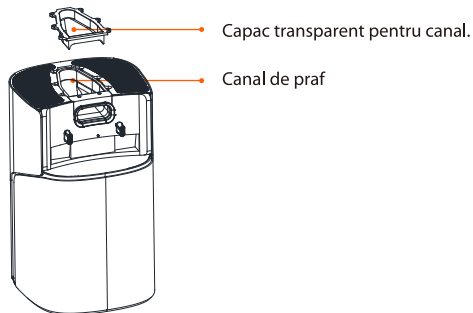

Întreținerea bateriei

„Aspiratorul conține o baterie reincărcabilă litiu-ion de înaltă performanță incorporată. Pentru a menține o performanță adecvată a bateriei, păstrați-o reincărcată în mod regulat.

Dacă aspiratorul este lăsat inactiv o perioadă lungă de timp, opriți-l și reincărcăți-l o dată la trei luni pentru a evita deteriorarea cauzată de supra-descărcare.

Curățați senzorul

Se recomandă curățarea săptămânală a fiecărui senzor cu o cârpă curată și moale pentru a asigura o performanță ridicată la curățare.

Robotul aspirator:

Senzor de proximitate × 4

Senzor IR × 3

Electrod de încărcare × 2

Detector PSD × 1

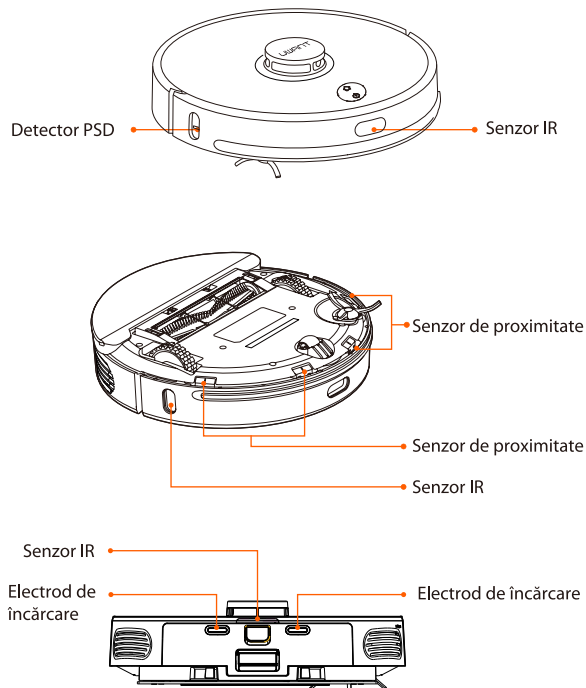

Eliminarea automată a murdăriei:
Lentile IR × 2
Sonda de încărcare × 2

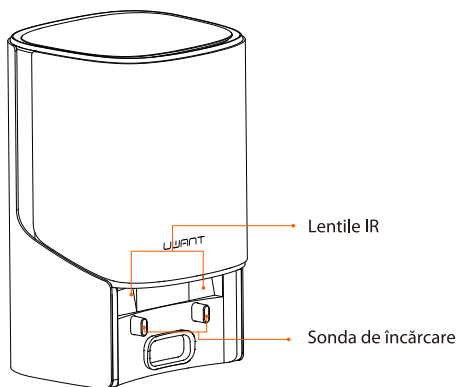

Specificații

Aparatul principal

Nume	Uwant Robot Vacuum&Mop – Automatic Dirt Disposal
Model număr	U100
Dimensiuni	φ 350mm×98mm
Tensiune nominală	14,40 V ===
Puterea reală	50 W
Capacitatea bateriei	5.200 mAh
Conexiune fără fir Model	Wi-Fi IEEE 802.11b/g/n 2.4GHz

Eliminare automată a murdăriei

Model număr	U100-D
Putere reală	950W
Intrare	220-240V~50/60Hz
Ieșire nominală	24V === 1.2A
Putere nominală	50/60Hz
Dimensiuni	356×250×193mm

Acest produs este în conformitate cu standardul de siguranță laser Clasa 1 conform IEC60825-1: 2014 și nu va genera radiații laser periculoase pentru om.

Probleme

Defecțiuni	Soluție
Eroare #1. Asigurați-vă că senzorul laser de distanță nu este blocat.	Verificați sau îndepărtați orice materie străină din jurul radarului laser sau mutați aspiratorul și reporniți-l.
Eroarea #2. Curățați senzorul și aspiratorul.	Curățați senzorul și încercați din nou (pentru mai multe detalii consultați manualul de utilizare).
Eroarea #3. Se detectează un câmp magnetic puternic. Mutați aspiratorul și încercați din nou.	Mutați aspiratorul și încercați din nou.
Eroarea #4. Verificați senzorul de coliziune și îndepărtați orice obiect străin de pe el.	Încercați să apăsați bara de protecție și să îndepărtați orice material străin, apoi reporniți aspiratorul.
Eroarea #5. Aspiratorul se află la o temperatură anormală. Opriti funcționarea până când temperatura este normală.	Aspiratorul este la o temperatură prea ridicată sau scăzută. Opriti funcționarea până când temperatura este normală.
Eroarea # 6. Încărcarea eșuată. Vă rugăm să curățați contactul de încărcare.	Verificați adaptorul sau verificați dacă eliminarea murdăriei este în poziție orizontală. Opriti aspiratorul și eliminarea murdăriei, curățați contactele metalice.

Se solicită eroarea de eliminare a murdăriei	Soluție
Eroare nr. 1. Sacul de praf nu este montat. Se afișează textul „Sac plin” și pictograma clipește.	Montați sacul de praf în poziție.
Eroarea nr. 2. Suflanta nu funcționează, textul este afișat și pictograma clipește.	Verificați dacă canalul de aer este blocat și contactați serviciul post-vânzare pentru depanare.

Întrebări și răspunsuri frecvente

Problemă	Soluție
Aspiratorul nu pornește.	Nivel scăzut al bateriei. Țineți aparatul aproape de stația de încărcare și încercați din nou. Temperatura ambiantă este prea scăzută (sub 0 °C) sau prea ridicată (peste 50 °C)
Funcția de măturare.	Nivel scăzut al bateriei. Țineți aparatul aproape de stația de încărcare și încercați din nou.
Funcția de încărcare eșuează.	Prea multe bariere în jurul eliminării automate a murdăriei. Plasați eliminarea automată a murdăriei într-o zonă fără blocaje. Mașina principală este prea departe de eliminarea automată a murdăriei. Așezați mașina principală lângă eliminarea automată a murdăriei și încercați din nou.

Întrebări și răspunsuri frecvente

Problemă	Soluție
Aparatul funcționează necorespunzător.	Opriiți și apoi porniți din nou.
Operațiunea de curățare este zgomotoasă.	Peria principală, peria laterală sau rotorul stânga/dreapta sunt blocate de un obiect străin. Opriiți aparatul și îndepărtați obiectul străin.
Curățat defectuos sau sare murdăria.	Eliminarea murdăriei este plină de praf. Vă rugăm să goliți colectorul. Componenta filtrului este blocată. Vă rog să-l curățați. Peria principală este blocată de un obiect străin. Vă rugăm să curățați peria principală.
Conexiunea Wi-Fi nu este disponibilă.	Semnal WiFi slab. Asigurați-vă că robotul se află în acoperirea rețelei WiFi. Conexiunea WiFi a eșuat. Reconfigurați conexiunea Wi-Fi, descărcați cea mai recentă versiune a aplicației și încercați din nou.
Reluarea punctului de întrerupere.	Asigurați-vă că modul silențios nu este activat, ceea ce va dezactiva procederea la punctul de întrerupere. Atunci când mașina este încărcată, procesarea la punctul de întrerupere nu este disponibilă .
Aspiratorul nu reușește să revină la eliminarea automată a murdăriei după curățarea sau să se deplaseze în punct fix.	Deoarece aspiratorul va genera o nouă hartă după curățarea punctului fix sau a fost deplasat pe o distanță lungă, este posibil să nu localizeze eliminarea automată a murdăriei pentru încărcare. În acest caz, așezați manual mașina pe eliminarea automată a murdăriei.

Problemă	Soluție
Încărcarea eșuată.	Asigurați-vă că există suficient spațiu în jurul eliminării automate a murdăriei și că nu există praf sau blocaj pe suprafața electrodului acestuia.
Curățarea programată eșuată	Asigurați-vă că aparatul este conectat la rețeaua WiFi, deoarece deconectarea va conduce la eșuarea sincronizării și a sarcinii de curățare programate.
Aspirator închis.	Asigurați-vă că aparatul este conectat cu succes la rețea și că este întotdeauna acoperit de Wi-Fi.
Aspiratorul nu poate fi asociat cu telefonul mobil.	Asigurați-vă că atât eliminarea automată a murdăriei, cât și mașina principală se află sub acoperirea rețelei Wi-Fi, apoi reconfigurați conexiunea Wi-Fi pentru asociere urmând instrucțiunile din manual.

UWANT

Notatka - - - - -	77
Wprowadzenie produktów - - - - -	78
Instrukcje Instalacji - - - - -	81
Instrukcja użycia - - - - -	82
Jak połączyć się z Wi-Fi - - - - -	84
Codzienna konserwacja - - - - -	84
Specyfikacje - - - - -	88
Rozwiązywanie problemów - - - - -	89
FAQ - - - - -	89

Ograniczenia operacyjne

- Ten produkt służy wyłącznie do czyszczenia podłóg w środowisku domowym. Nie używaj go na zewnątrz (na przykład otwarte balkony), nie na ziemi (na przykład sofy), w środowisku komercyjnym lub przemysłowym.
 - Nie stosować w pomieszczeniach podwieszonych (np. Podłogi dwustronne, otwarte balkony, dachy) oraz w środowiskach bez ogrodzeń ochronnych.
 - Nie używać w środowisku, w którym temperatura jest wyższa niż 40 ° C, niższa niż 0 ° C lub w których na ziemi znajdują się płyny i lepkie przedmioty.
 - Odłącz wszystkie przewody / kable od uziemienia przed użyciem tego produktu.
 - Kruche przedmioty i małe przedmioty (takie jak wazon, plastikowe torby itp.) Należy umieszczać na ziemi, aby uniknąć przeszkód lub lekkich kolizji podczas pracy maszyny głównej, które mogą uszkodzić wartościowe przedmioty gospodarstwa domowego.
 - Ten produkt nie powinien być używany ani obsługiwany przez osoby (w tym dzieci) z niepełnosprawnością fizyczną, umysłową lub sensoryczną.
 - Nie pozwalaj dzieciom używać tego produktu jako zabawki. Jeśli główna maszyna działa, przechowuj ją poza zasięgiem dzieci i zwierząt.
 - Nie umieszczaj żadnych przedmiotów (w tym dzieci, zwierząt) na stojącym lub biegnącym urządzeniu.
 - Nie używaj go do czyszczenia płonących przedmiotów (takich jak niedopałki papierosów).
 - Nie używaj tego produktu do czyszczenia dywanów.
 - Nie pozwól, aby główne maszyny wdychały twarde lub ostre przedmioty (np. Odpady dekoracji, szkło, żelazne gwoździe).
 - Nie używać pokrowca ochronnego Lidara jako uchwytu do przenoszenia urządzenia.
- Wyczyść i utrzymuj główne maszyny i podstawkę ładującą wyłączone lub w trybie zatrzymania.
- Oprócz czyszczenia zabrudzeń na produkcie nie rozpylać na produkt żadnych innych płynów.
 - Nie stawiaj głównych maszyn do góry nogami (Lidara nie można stawiać na ziemi).
 - Nie używaj wycierać próżniowy do czyszczenia dywanu.
 - Używaj tego produktu zgodnie z wymaganiami instrukcji lub skróconej instrukcji. Straty lub obrażenia spowodowane niewłaściwym użytkowaniem ponosi użytkownik.

Bateria i ładowanie

- Nie używaj baterii, zasilaczy, stacji ładujących ani adapterów innych producentów.
 - Nie używaj baterii jednorazowych.
 - Nie rozbieraj, nie naprawiaj, nie naprawiaj baterii i podstawki ładującej.
 - Nie umieszczaj podstawki ładującej w pobliżu źródeł ciepła (takich jak kaloryfery itp.).
- Nie wycieraj żadnej części produktu wilgotną szmatką ani innym płynem.
- Nie wyrzucaj przypadkowo zużytej baterii. Zaleca się pozbycie się jakiegokolwiek profesjonalnej agencji.
 - Jeśli musisz wysłać produkt, upewnij się, że host jest wyłączony i zaleca się użycie oryginalnego pudełka do pakowania.
 - Jeśli nie będziesz go używać przez dłuższy czas, wyłącz go po pełnym naładowaniu i przechowuj w chłodnym, suchym miejscu. Ładuj ją co najmniej raz w miesiącu, aby uniknąć uszkodzenia baterii.
 - Wyjmij baterię za pomocą odpowiednich narzędzi.
- Najpierw odkręć śruby na dolnej pokrywie, następnie zdejmij dolną pokrywę, odłącz zaciski podłączone do akumulatora, a następnie wyjmij akumulator.
- Przed użyciem robota należy wyjąć baterię z robota.
- Podczas wyjmowania akumulatora robot musi być wyłączony.

Radar laserowy tego produktu spełnia wymagania normy bezpieczeństwa lasera IEC60825-1:2014 poziom 1 i nie powoduje niebezpiecznego promieniowania laserowego dla ludzkiego ciała.

konfiguracja sieci

- Po włączeniu robota naciśnij i przytrzymaj jednocześnie przyciski „⏻” i „🏠” przez 5 sekund. Gdy pojawi się komunikat głosowy, zwolnij go i aktywuj konfigurację sieci.
Po włączeniu robota naciśnij i przytrzymaj jednocześnie klawisze „⏻” i „🏠” przez 10 sekund. Po wyświetleniu monitu naciśnij klawisz przez 10 sekund, aby przywrócić ustawienia fabryczne.

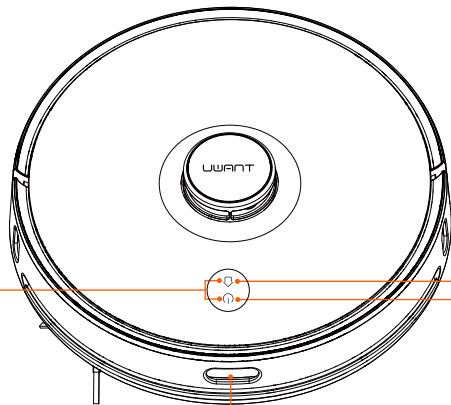

🏠 Inteligentne ładowanie

- Krótco naciśnij przycisk, aby rozpocząć inteligentne ładowanie.
Żółta lampka miga powoli, bateria jest ładowana / słaba
Żółte światło oddycha, wskazując ładowanie.

⏻ Włącz / wyłącz zasilanie, aby uzyskać pełne czyszczenie

- Krótkie naciśnięcie uruchamia / wstrzymuje czyszczenie
- Naciśnij i przytrzymaj przez 3 sekundy, aby włączyć lub wyłączyć
- Kontrolka świeci stale na niebiesko, wskazując udane połączenie / normalną pracę / stan czuwania.
Niebieskie światło świeci
Niebieskie światło miga powoli, aktualizacja oprogramowania sprzętowego / reset fabryczny
Niebieskie światło szybko miga, konfiguracja sieci
Oddychające czerwone światło, niski stan baterii
Czerwone światło szybko miga, stan nienormalny
Wyłącz, wyłącz / uśpij

Wprowadź konfigurację sieci.

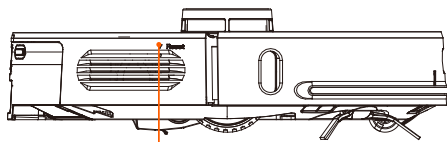

Przycisk resetowania: wymuszone wyłączenie.

- Krótkie naciśnięcie (krócej niż 3 sekundy) powoduje wyłączenie.

Główna maszyna i czujnik

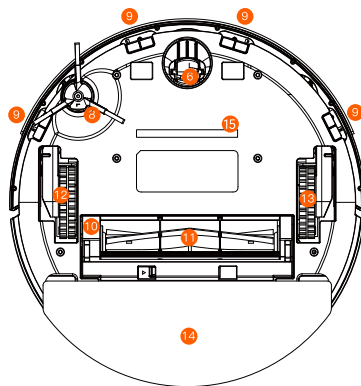
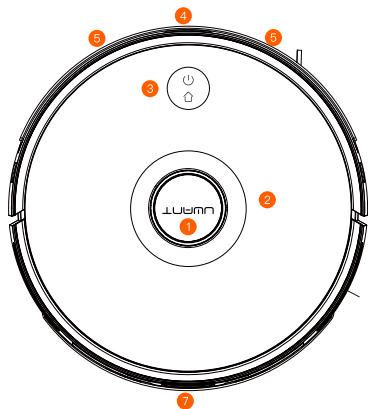

- | | |
|------------------------|--|
| ① Radar laserowy | ⑨ Czujnik klifu |
| ② Pokrycie powierzchni | ⑩ Ostrona szczotki głównej |
| ③ Przycisk | ⑪ Szczotka toczna |
| ④ Czujnik podczerwieni | ⑫ Lewy rzucający |
| ⑤ Czujnik kolizji | ⑬ Prawy rzucający |
| ⑥ Uniwersalne kółka | ⑭ Zintegrowane oczyszczanie brudu / zbiornik na wodę |
| ⑦ Elektroda ładująca | ⑮ Światło UV |
| ⑧ Szczotka boczna | |

2 połączone w 1 komorze do kursu z cysterną na wodzie

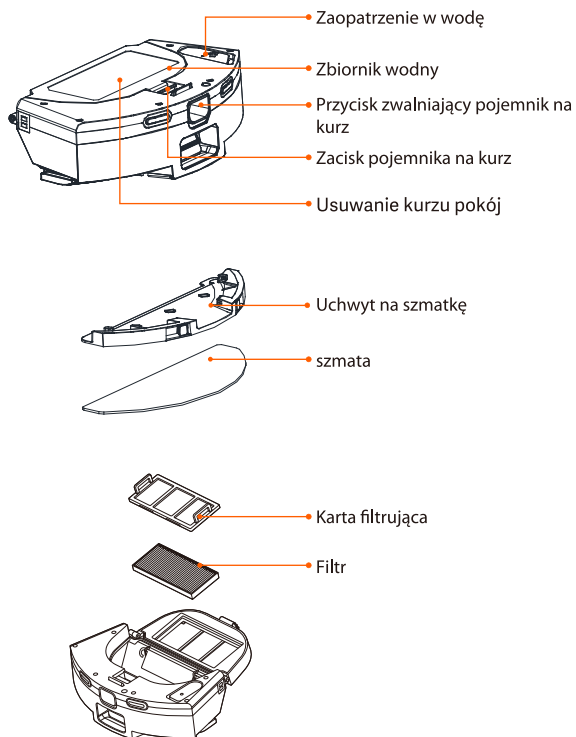

Automatyczne usuwanie kurzu (zbieranie i ładowanie dwa w jednym)

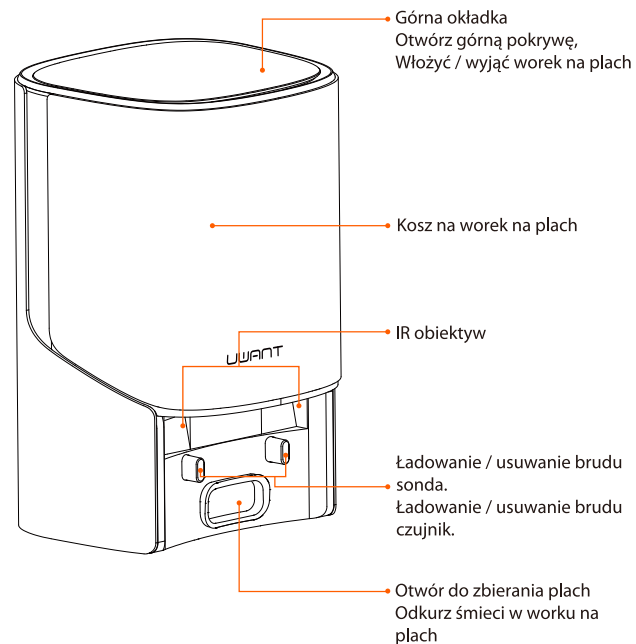

Instrukcje Instalacji

1. Zainstalować środek do usuwania brudu

(1) Brud należy położyć na płaskiej powierzchni blisko ściany, a następnie włożyć wtyczkę do gniazdka i włączyć zasilanie.

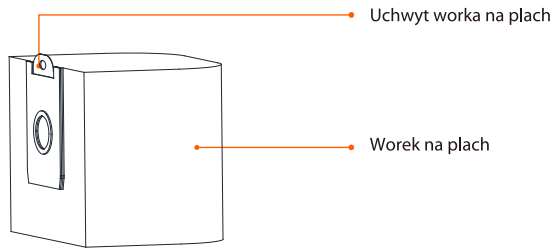
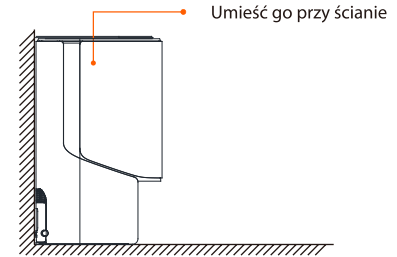
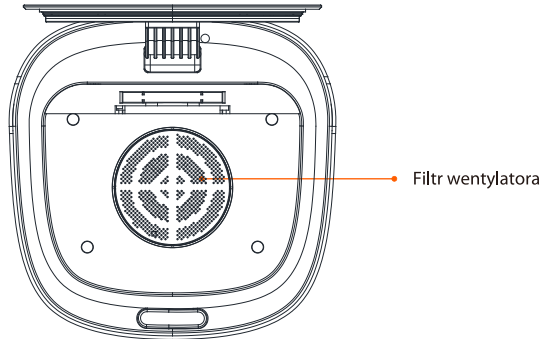

(2) Upewnij się, że przed odpylaczem nie ma przeszkód w odległości 1,2 metra i 0,5 metra po obu stronach.

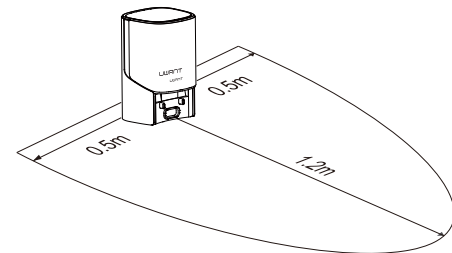

Worek na kurz (w tym obróbka brudu).

Uwaga: worek na kurz jest materiałem eksploatacyjnym i nie wolno go używać ponownie. Regularnie wymieniaj.

Instrukcja użycia

1. Włącz /wyłączyć

Naciśnij i przytrzymaj przycisk zasilania „(⏻)” przez 3 sekundy w nadziei, że włączysz / wyłączysz urządzenie. Dioda LED zasilania miga powoli przez 4 sekundy, a następnie miga na niebiesko, a odkurzacz jest w trybie gotowości. Po uruchomieniu rozlega się sygnał dźwiękowy. Gdy detergent jest w stanie spoczynku, wyłącz go, naciskając przycisk zasilania „(⏻)” przez 3 sekundy. Wyłącz diodę LED zasilania i wydaj polecenie głosowe.

Jeśli jest beczynny przez ponad 20 minut, odkurzacz przechodzi w tryb uśpienia.

W trybie uśpienia naciśnij dowolny klawisz, aby go obudzić.

Wskazówka: robota nie można wyłączyć ani uśpić podczas ładowania.

2. Zamaszysty

Przy włączonym zasilaniu naciśnij przycisk „(⏻)”, komunikat głosowy: „Rozpocznij pełne czyszczenie”.

Podczas czyszczenia należy zatrzymać czyszczenie, naciskając przycisk „(⏻)”.

Wskazówki: Przy niskim poziomie naładowania baterii nie można uruchomić funkcji zamiatania.

3. automatyczne / ręczne ładowanie

Po zakończeniu czyszczenia zabrzmi komunikat głosowy „Czyszczenie zakończone i rozpocznij ładowanie”, a następnie mop próżniowy rozpocznie ładowanie.

Jeśli poziom naładowania baterii jest niski podczas skanowania, mop próżniowy automatycznie rozpocznie ładowanie.

4. Dolej wody do zbiornika lub wyczyść szmatkę do połowy

Naciśnij przycisk „(⏻)”, aby zatrzymać mop próżniowy; wyjmij moduł mopa, napełnij zbiornik na wodę lub wyczyść mop; włóż ponownie moduł mopa i ponownie naciśnij przycisk, aby wznowić zamiatanie.

5. Dystrybucja sieciowa i aktualizacje oprogramowania sprzętowego

Pobierz aplikację, skanując kod QR na urządzeniu i zresetuj WiFi, postępując zgodnie ze wskazówkami w aplikacji.

Możesz użyć aplikacji do bezpośredniego wyszukiwania i aktualizowania oprogramowania sprzętowego. Podczas aktualizacji upewnij się, że urządzenie się ładuje, a poziom naładowania baterii nie jest niższy niż 60%. Zobacz instrukcje w aplikacji dotyczące procedury aktualizacji

Po pomyślnym pobraniu postępuj zgodnie z instrukcjami w aplikacji, aby skonfigurować sieć. Po podłączeniu do sieci możesz używać aplikacji do zdalnego uruchamiania czyszczenia i funkcji czyszczenia zaplanowanego. "

6. Stan błędu

W przypadku przypadkowej awarii mopa próżniowego włączy się alarm dźwiękowy i wizualny, a dioda LED zasilania zacznie migać na czerwono. Aby uzyskać więcej informacji, zobacz Rozwiązywanie problemów.

Jeśli wystąpi usterka, mop próżniowy automatycznie przejdzie w tryb uśpienia po 10 minutach beczynności.

Instrukcja użycia

(1) Umieść mop próżniowy na płaskiej podłodze w pomieszczeniu. Usuń zabezpieczenie krańcowe po obu stronach zderzaka.

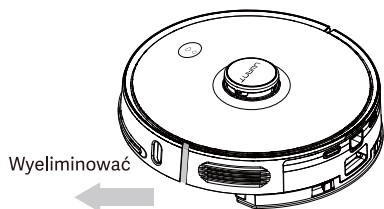

(2) Naciśnij przycisk zwalnający komorę usuwania kurzu, aby ją wyjąć, która ma zbiornik na wodę dwa w jednym. Przy pierwszym użyciu w zbiorniku może być bardzo mało wody. Ta woda jest pozostałością próbki testowej i jest w normalnym stanie. Możesz go używać z pewnością.

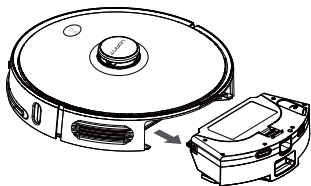

(3) Namocz mop wodą i przymocuj go do magicznej taśmy i dokręć. Wstrzyknąwszy wodę przez wlot i dokręcić pokrywę.

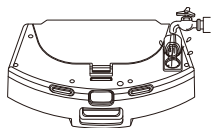

(4) Zainstaluj w urządzeniu komorę na kurz 2 w 1 ze zbiornikiem na wodę.

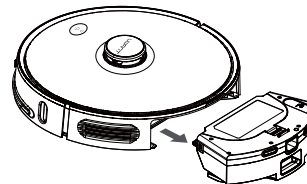

(5) Naciśnij przycisk „⏻” przez 3 sekundy, aby wyłączyć mop próżniowy, a następnie naciśnij przycisk „⏪”, aby naładować. Po całkowitym naładowaniu mop próżniowy będzie gotowy.

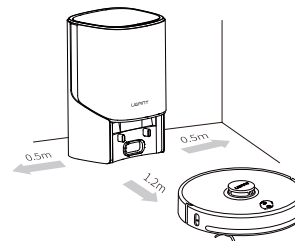

Uwaga:

1. Robot powraca do bazy obróbki brudu. Po ponad 1 minucie pracy robot automatycznie rozpoczyna proces czyszczenia. Strzałka na ekranie miga na zielono, gdy gromadzi się kurz.
2. Jeśli bateria jest prawie wyczerpana, robot nie będzie mógł się wyłączyć. W takim przypadku najpierw naładuj.
3. Jeśli akumulator jest prawie pusty podczas czyszczenia, robot automatycznie się naładuje, a następnie powróci do punktu przerwania, aby kontynuować czyszczenie.

Jak połączyć się z Wi-Fi

Ten produkt współpracuje z UWANT Home *. Kontroluj swoje urządzenie i komunikuj się z nim oraz innymi inteligentnymi urządzeniami domowymi za pomocą UWANT Home .

„UWANT Home ” App Store, a następnie pobierz i zainstaluj.

Otwórz aplikację UWANT Home , dotknij „+” w prawym górnym rogu, a następnie postępuj zgodnie z instrukcjami, aby dodać swoje urządzenie.

Resetowanie Wi-Fi

Po wymianie routera lub zmianie hasła Wi-Fi należy nacisnąć i przytrzymać klawisze „⏻” i „🏠” jednocześnie przez 5 sekund, wskaźnik Wi-Fi zacznie migać na niebiesko, a komunikat głosowy wskaże pomyślne zresetowanie sieci Wi-Fi.

Codzienna konserwacja

Komora na kurz 2 w 1 ze zbiornikiem na wodę

(1) Naciśnij przycisk zwalniania komory na kurz i wyciągnij zbiornik, aby go wyjąć.

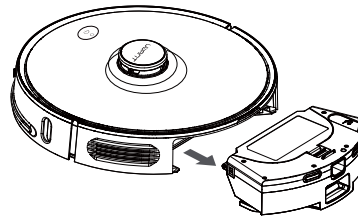

(2) Zwolnij zacisk pojemnika na kurz i zdejmij zacisk filtra.

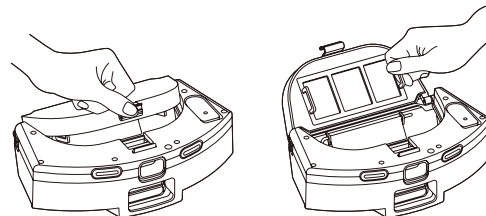

(3) Usuń maskę filtra.

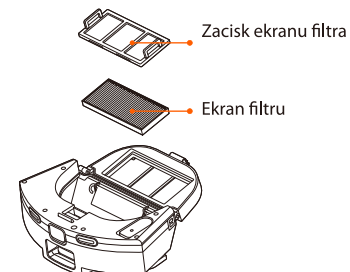

(4) Oczyszczyć sito filtra i zaciśnąć szczoteczką do czyszczenia.



(5) Wypełnij brudną wodą, wstrząśnij, a następnie opróżnij. Powtarzaj ten proces, aż będzie czysty.

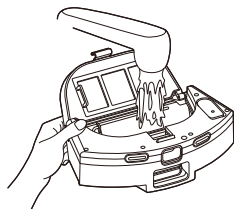

(6) Połączyć pojemnik na kurz w jeden, a następnie wymienić lub wyczyścić mop.

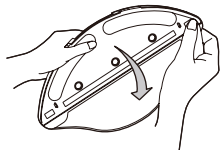

Połączenie:

Jeśli mop jest zbyt brudny, wpłynie to na efekt czyszczenia, wyczyść go na czas.

Nie zapomnij wyjąć, wyczyścić, ścisnąć i zainstalować mopa. Zabrania się instalowania urządzeń typu dwa w jednym w wodzie.

Wyczyść skrzynkę, w przeciwnym razie element filtrujący zostanie zatkany brudną wodą.

Zaleca się wymianę mopa co 6-12 miesięcy, aby zapewnić efekt czyszczenia.

Wyczyść główną szczotkę

Główna szczotka jest materiałem eksploatacyjnym, który jest czyszczony przynajmniej raz w tygodniu. Aby zapewnić efekt czyszczenia, zaleca się wymianę głównej szczotki w ciągu 6 do 12 miesięcy.

(1) Obróć zmiatającego robota, naciśnij zacisk na pokrywie głównej szczotki, a następnie zdejmij pokrywę głównej szczotki i główną szczotkę. Uwaga: Podczas cofania unikaj kolizji, aby uniknąć uszkodzenia lidara.

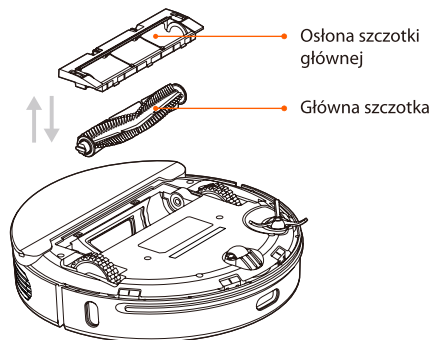

(2) Za pomocą nożyczek usuń włosy wokół szczotki, a następnie wyczyść główną szczotkę drugim końcem noża.

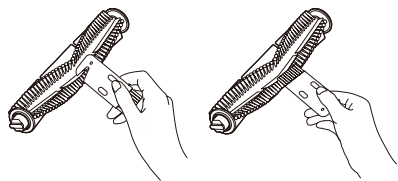

(3) Zamontuj główną szczotkę i osłonę głównej szczotki i zablokuj zacisk.

Oczyścić / wymienić szczotkę boczną

(1) Odkręć śruby mocujące szczotkę boczną za pomocą śrubokręta i zdejmij szczotkę boczną.

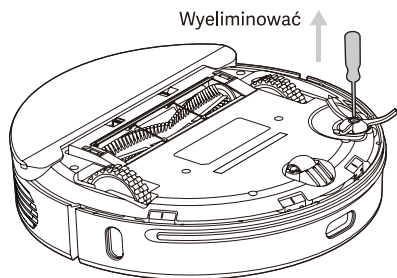

(2) Po czyszczeniu zainstaluj lub wymień szczotkę boczną.

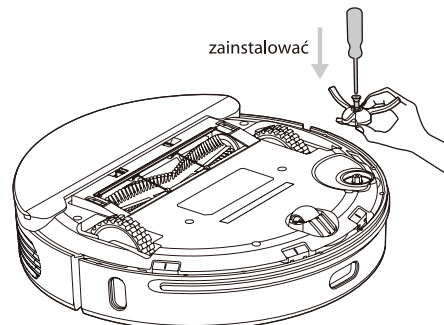

Wskazówka: Zaleca się wymianę bocznej szczotki w ciągu 3-6 miesięcy, aby zapewnić efekt czyszczenia.

Wymień worek na kurz

Jeśli worek na kurz jest pełny, ikona „PEŁNY Worek na kurz” miga na ekranie na pomarańczowo lub w aplikacji pojawia się komunikat, należy natychmiast wymienić worek na kurz.

Jeśli worek na kurz działa normalnie, ikona będzie nadal migać na zielono i biało.

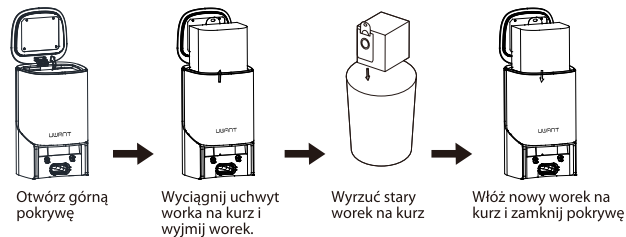

Oczyść przewód ssawny

Jeśli po wymianie worka ikona FULL DUST BAG nadal świeci na pomarańczowo, zaleca się odłączenie zasilacza i obrócenie piły ładującej do góry nogami, aby sprawdzić, czy linia kurzu nie jest zablokowana przez inne przedmioty.

Jeśli kaczuszka jest zatkana, zdejmij pokrywę rury za pomocą śrubokręta, jak pokazano poniżej. Usuń wszystkie ciała obce."

Uwaga: demontaż siłą jest zabroniony.

Po oczyszczeniu zwróć go tak, jak jest.

Przezroczysta osłona przeciwpyłowa.

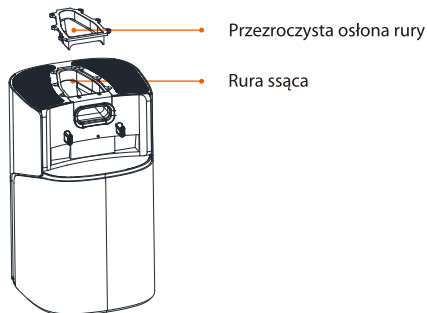

Konserwacja baterii

Mop próżniowy zawiera wbudowany akumulator litowo-jonowy o wysokiej wydajności. Jeśli chcesz zachować sprawność baterii, regularnie ją ładuj. Jeśli mop próżniowy nie jest używany przez dłuższy czas, wyłącz go i ładuj co trzy miesiące, aby zapobiec uszkodzeniom spowodowanym przeładowaniem.

Wyczyść czujnik

Zaleca się co tydzień przecierać każdy czujnik czystą, miękką i suchą szmatką, aby zapewnić normalne użytkowanie urządzenia.

Odkurzacz robota:

Czujnik klifu × 4

Czujnik podczerwieni × 3

Elektroda ładująca × 2

Detektor PSD × 1

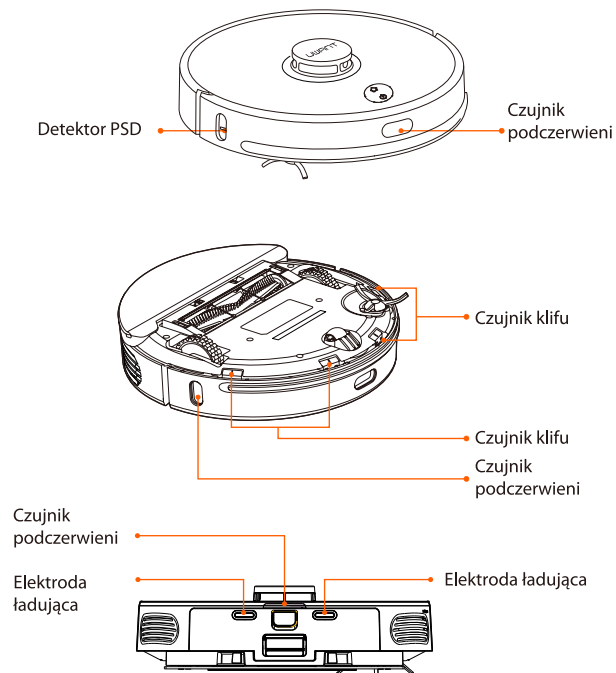

Automatyczne czyszczenie brudu:
 Obiektyw IR × 2
 Sonda ładująca × 2

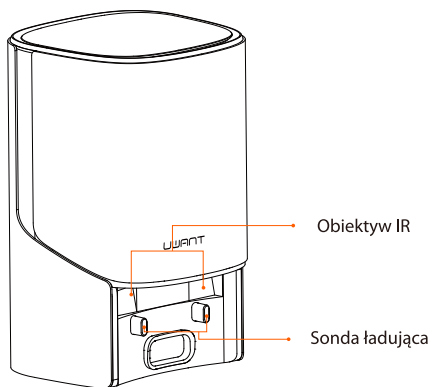

Specyfikacje

Główna maszyna

Название	Uwant Robot Vacuum&Mop – Automatic Dirt Disposal
Typ produktu	U100
Wymiary	φ 350mm×98mm
Napięcie znamionowe	14,4V ===
Moc znamionowa	50W
Pojemność baterii	5200mAh
połączenie bezprzewodowe	Wi-Fi IEEE 802.11b / g / n 2,4 GHz

Automatyczne usuwanie brudu

Typ produktu	U100-D
moc znamionowa	950W
Znamionowe wejście	220-240V~50/60Hz
Znamionowe wyjściowy	24V === 1.2A
nominalna częstotliwość	50/60Hz
Wymiary	356×250×193mm

Radar laserowy tego produktu spełnia wymagania normy bezpieczeństwa lasera IEC60825-1: 2014 poziom 1 i nie powoduje niebezpiecznego promieniowania laserowego dla ludzkiego ciała.

Rozwiązywanie problemów

Komunikat o błędzie zmiatarki	Rozwiązanie
Nieprawidłowe 1. Potwierdź, że lidar nie jest zablokowany	Sprawdź lub usuń brud wokół lidara lub zmień położenie mopa próżniowego, a następnie uruchom ponownie.
Nieprawidłowe 2. Aby rozpocząć, wytrzymaj czujnik wysokości i przenieś się w nowe miejsce	Wyczyść czujnik rafy i spróbuj ponownie (więcej informacji znajduje się w instrukcji obsługi).
Nieprawidłowe 3. Wykryto silne pole magnetyczne, przejdź do nowej pozycji i spróbuj ponownie	Zmień położenie mopa próżniowego i spróbuj ponownie.
Nieprawidłowe 4. Sprawdź i usuń ciała obce z czujnika kolizji	Spróbuj nacisnąć drążek antykolizyjny i usuń wszystkie ciała obce, następnie uruchom ponownie mop próżniowy.
Błąd nr 5. Mop próżniowy ma nietypową temperaturę. Zatrzymaj ruch, aż do przywrócenia normalnej temperatury.	Temperatura mopa próżniowego jest zbyt wysoka lub niska. Zatrzymaj pracę, aby przywrócić normalną temperaturę.
Nieprawidłowe 6. Nieprawidłowe ładowanie, wyczyść obszar styku ładowania	Sprawdź adapter lub upewnij się czy obróbka brudu jest w pozycji poziomej. Wyłącz mop próżniowy i usuwanie brudu i wyczyść jego metalowe styki.

Wezwać do niepowodzenia usuwania zabrudzeń	Rozwiązanie
Błąd # 1 Worek na kurz nie jest zamontowany. Podaje się tekst „Pełny worek na kurz” i ikona miga.	Zainstaluj worek na kurz na miejscu.
Błąd nr 2. Dmuchawa nie działa, pojawia się tekst i ikona miga.	Sprawdź, czy przewody powietrza nie są zatkane i skontaktuj się z obsługą posprzedażną w celu rozwiązania problemu.

FAQ

Problem	Rozwiązanie
Odkurzacz nie uruchomi się.	Akumulator jest prawie rozładowany, przed użyciem naładuj go za pomocą podstawki ładującej, temperatura otoczenia jest za niska (poniżej 0 ° C) lub za wysoka (powyżej 50 ° C)
Funkcja wobulacji nie działa.	Akumulator jest prawie rozładowany, przed użyciem naładuj go za pomocą podstawki ładującej
Funkcja ładowania nie działa.	Wokół automatycznego manipulatora zanieczyszczeń znajduje się zbyt wiele przeszkód. Umieść automatyczny manipulator zanieczyszczeń w wolnej przestrzeni. Gospodarz jest zbyt daleko od automatycznego manipulatora zanieczyszczeń. Umieść jednostkę główną w pobliżu automatycznego manipulatora na ziemi i spróbuj ponownie.

FAQ

Problem	Rozwiązanie
Maszyna działa nieprawidłowo.	Wyłącz i włącz ponownie
Sprzątanie jest głośnie.	Szczotka główna, szczotka boczna lub lewa i prawe koło są łatwo uszkodzone przez brud. Wyłączyć maszynę i usunąć brud.
Skuteczność czyszczenia lub krople kurzu są ograniczone.	Pełen kurzu. Opróżnij pojemnik na kurz. Zespół filtra jest zatkany proszę wyczyścić. Główna szczotka jest łatwo uszkodzona przez brud. Proszę wyczyścić główną szczotkę.
Wi-Fi nie jest dostępne.	Sygnal Wi-Fi jest słaby. Upewnij się, że robot ma prawidłowy zasięg sygnału Wi-Fi. Połączenie Wi-Fi nie powiodło się. Połącz się ponownie z Wi-Fi, pobierz najnowszą aplikację i spróbuj ponownie.
Postępuj zgodnie z czyszczeniem obszaru wycieraczek.	Upewnij się, że główne urządzenie nie jest w trybie Nie przeszkadzać, czyszczenie nie będzie kontynuowane w tym trybie. Ręczne ładowanie lub ponowne włożenie głównej maszyny do podstawki ładującej nie spowoduje kontynuacji czyszczenia.
Mopa próżniowego nie można zwrócić ani przenieść, a po miejscowym czyszczeniu zostanie przełączony na automatyczne usuwanie zabrudzeń	Ponieważ Mop próżniowy regeneruje mapę, może nie być możliwe znalezienie automatycznego urządzenia do usuwania brudu do ładowania po wyczyszczeniu stałego punktu lub przejściu na dużą odległość. W takim przypadku należy ustawić maszynę ręcznie w miejscu automatycznego czyszczenia zabrudzeń.

Problem	Rozwiązanie
Ładowanie nie powiodło się.	Upewnij się, że wokół automatycznego czytnika zabrudzeń jest wystarczająco dużo miejsca i że na powierzchni automatycznego czytnika zabrudzeń nie ma kurzu ani zatkania.
Zaplanowane czyszczenie kończy się niepowodzeniem.	Upewnij się, że urządzenie jest podłączone do sieci, ponieważ odłączenie od sieci nie zostanie zsynchronizowane i zostanie przeprowadzone zaplanowane czyszczenie.
Mop próżniowy jest zawsze offline.	Upewnij się, że urządzenie jest pomyślnie podłączone do sieci i zawsze w zasięgu WiFi
Mopa próżniowego nie można podłączyć do telefonu komórkowego.	Upewnij się, że automatyczne czyszczenie brudu i główne urządzenie mają dobry zasięg sygnału Wi-Fi, a następnie postępuj zgodnie z instrukcjami w instrukcji, aby zresetować połączenie Wi-Fi w celu sparowania.

UWANT

Consideraciones - - - - -	92
Introducción del producto - - - - -	93
Introducción de instalación - - - - -	96
Introducción de uso - - - - -	97
Como conectarse a Wi - Fi - - - - -	99
Mantenimiento diario - - - - -	99
Parámetros básicos - - - - -	103
Solución de problemas - - - - -	104
Problema común - - - - -	104

Restricciones de uso

- Este producto debe usarse solo para limpiar la superficie del suelo en casas residenciales, pero no para exteriores, otras superficies (por ejemplo, un sofá) o entornos comerciales o industriales.
- No utilice este producto en un entorno sin barandilla, como dúplex, balcón abierto y parte superior de muebles.
- No utilice este producto a una temperatura superior a 40 °C o inferior a 0 °C o en una superficie del suelo con cualquier materia líquida o viscosa.
- Antes de operar este producto, retire cualquier alambre / cable en la superficie del suelo.
- Retire cualquier artículo frágil y artículos diversos de la superficie del suelo, como un florero o una bolsa de plástico, para evitar que la máquina principal lo golpee y lo dañe.
- No permita que ninguna persona con trastornos físicos, mentales o sensoriales (incluidos los niños) use u opere este producto.
- No permita que los niños jueguen con la máquina principal. Mantenga a los niños o mascotas alejados de la máquina principal durante el funcionamiento.
- No coloque ningún objeto ni se siente sobre la máquina principal que esté estacionaria o en movimiento.
- No utilice este producto para limpiar ningún objeto que se esté quemando (por ejemplo, quemándose la colilla).
- No utilice este producto para limpiar alfombras.
- No utilice este producto para aspirar ningún objeto duro o afilado, como desechos, vidrio y clavos de hierro.
- No manipule este producto por la cubierta protectora del radar láser como asa.

Asegúrese de limpiar la máquina principal y la base de carga solo cuando este producto esté apagado o la fuente de alimentación esté desconectada.

- No vierta ningún líquido en este producto, excepto la eliminación de suciedad, que se puede limpiar.
- No coloque la máquina principal boca abajo y no coloque el radar láser en el suelo.
- No utilice la aspiradora para limpiar la alfombra.
- Utilice este producto siguiendo las instrucciones o la guía de inicio rápido. El usuario será responsable de cualquier pérdida o lesión que resulte de un uso inadecuado.

Batería y carga

- No utilice baterías, adaptadores de corriente, bases de carga de terceros.
- No utilice pilas no recargables.
- No desmonte, repare ni modifique la batería o el soporte de carga sin permiso.
- No coloque el soporte de carga cerca de fuentes de calor (como radiadores, etc.). No limpie ninguna parte del producto con un paño húmedo o cualquier líquido.
- No tire las baterías usadas a voluntad, se recomienda entregarlas a una organización profesional para su eliminación.
- Si necesita transportar el producto, asegúrese de que el host esté apagado y se recomienda utilizar la caja original para el embalaje.
- Si no lo usa durante mucho tiempo, apague el host después de cargarlo por completo y guárdelo en un lugar fresco y seco. Cargúelo al menos una vez al mes para evitar daños en la batería.
- Utilice una herramienta adecuada para quitar la batería. Primero retire el tornillo de la tapa inferior y luego retire la tapa, desenchufe el terminal de conexión de la batería y saque la batería. Antes de deshacerse del robot, debe sacarle la batería. Al retirar la batería, el robot debe estar apagado.

El radar láser de este producto cumple con la norma de seguridad láser Clase 1 de IEC60825-1: 2014 y no producirá radiación láser peligrosa para el cuerpo humano.

Introducción del producto

configuración de la red

- Cuando el robot esté encendido, presione simultáneamente y mantenga presionadas las teclas "⏻" y "🏠" durante 5 segundos hasta que se escuche un mensaje de voz, y luego suéltelas para activar la configuración de red.
Cuando el robot esté encendido, presione simultáneamente y mantenga presionadas las teclas "⏻" y "🏠" durante 10 segundos hasta que se emita un mensaje de voz, y mantenga presionadas las teclas durante 10 segundos para finalizar la recuperación a la configuración de fábrica.

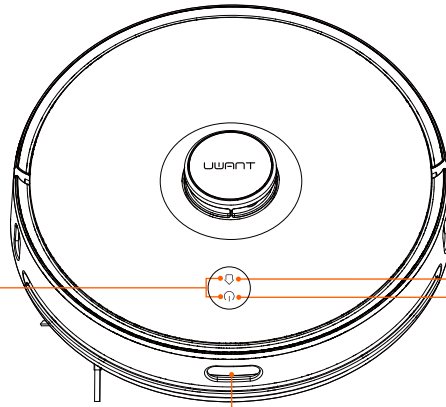

🏠 Recarga inteligente

- Pulsa brevemente para iniciar la recarga inteligente
La luz amarilla parpadea lentamente, recargando / batería baja
Respiración de luz amarilla, cargando

⏻ Encendido / apagado de barrido global

- Presione brevemente para iniciar / pausar la limpieza.
- Mantenga pulsado durante 3 segundos para encender o apagar.
- Respiración de luz azul, encendido
La luz azul parpadea lentamente, actualización del firmware / restauración de la configuración de fábrica
La luz azul parpadea rápidamente, configuración de red
Luz roja respirando, estado de batería baja
La luz roja parpadea rápidamente, estado anormal
La luz apagada, apagado / suspensión

Sensor de recepción de infrarrojos

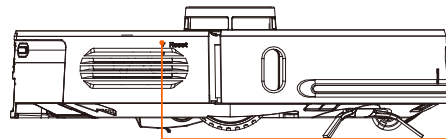

Botón de Reset: botón de apagado forzado

- Presione brevemente (menos de 3 segundos) para apagar.

Compartimento para el polvo 2 en 1 con depósito de agua

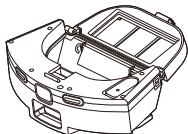
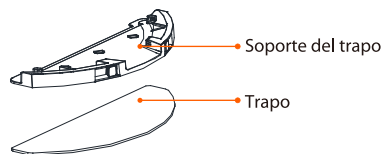
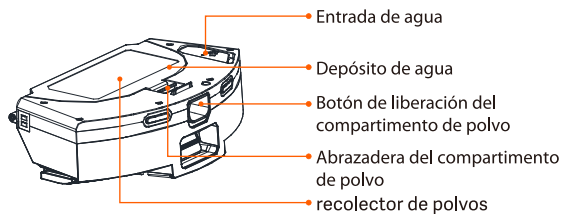

Eliminación Automática de Suciedad (dos en uno para recolección de polvo y carga)

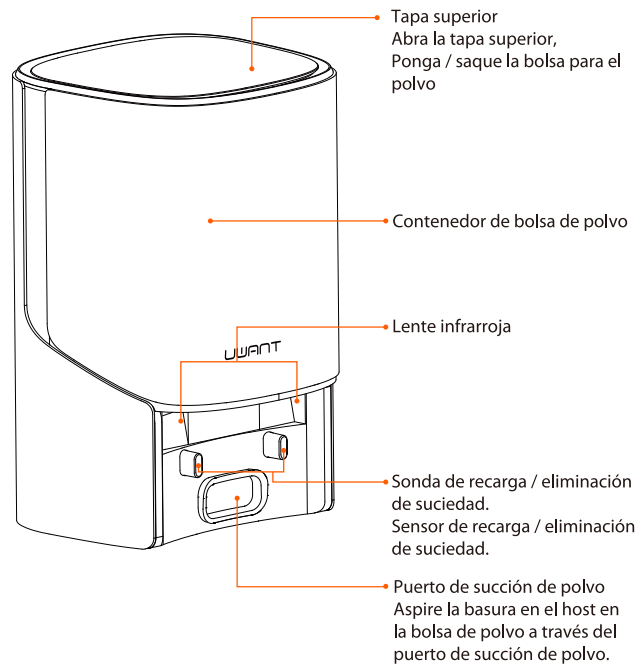

Introducción de instalación

1.Instale el triturador de basura

(1) Coloque la eliminación de suciedad en un piso plano cerca de la pared, conecte el enchufe a un enchufe aprobado y encienda la fuente de alimentación.

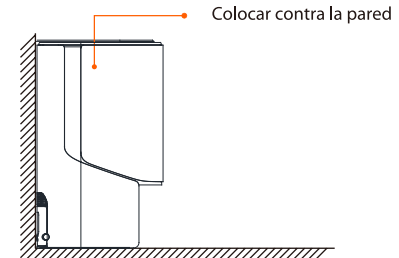

(2) Asegúrese de que no haya ninguna obstrucción a 1,2 metros delante del colector de polvo y 0,5 metros a ambos lados.

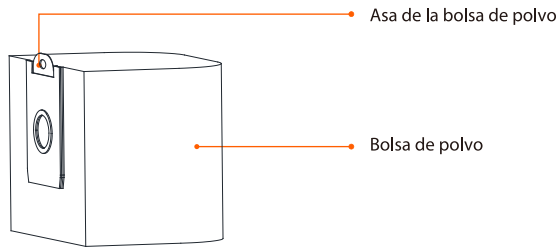
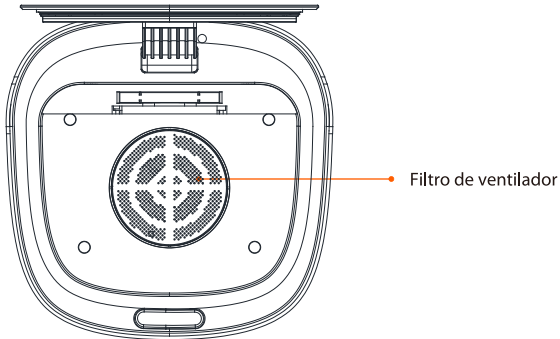
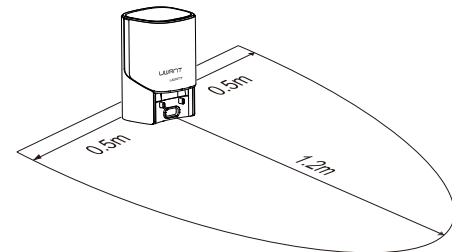

Bolsa de polvo (incluye un triturador de basura).

Recordatorio: La bolsa para el polvo es un consumible y no se puede reciclar. Reemplácela con regularidad.

Introducción de uso

1. Encendido / apagado

Mantenga pulsado el botón de encendido "⏻" durante 3 segundos para encender / apagar la máquina. El indicador LED de encendido parpadea lentamente durante 4 segundos y luego se enciende constantemente en color azul y el limpiador está en espera. Al inicio hay un tono de aviso. Cuando el limpiador se quede quieto, mantenga presionado el botón de encendido "⏻" durante 3 segundos para apagarlo. El LED de encendido se apaga y se emite un mensaje de voz. El limpiador dormirá si permanece inactivo durante más de 20 minutos. En el estado de suspensión, si presiona cualquier botón, se activará. Sugerencias: Durante la recarga, el robot no se puede apagar ni dormir.

2. Limpieza

En el estado de encendido, presione brevemente el botón "⏻" con el mensaje de voz "iniciar limpieza global". Durante la limpieza, presione brevemente el botón "⏻" para dejar de barrer. Consejo: cuando la batería está demasiado baja, la función de limpieza no se puede activar.

3. Recarga automática / recarga manual

Al finalizar el barrido, se emite un mensaje de voz "la limpieza terminó y la recarga comenzó" y la aspiradora-fregona comienza a recargarse. En caso de que el nivel de la batería sea bajo durante el barrido, la fregona aspiradora comenzará a recargarse automáticamente.

4. Agregue agua al tanque de agua o limpie el trapo

Presione brevemente el botón "⏻" para pausar la aspiradora; retire el módulo de trapeador, vuelva a llenar el tanque o limpie el trapeador; vuelva a montar el módulo de limpieza y presione brevemente el botón nuevamente para reanudar el barrido.

5. Distribución de red y actualización de firmware

Descargue APP escaneando el código QR en la máquina y reinicie el WiFi siguiendo los consejos de APP. A través del dispositivo de la aplicación, puede consultar y actualizar directamente el firmware del dispositivo. Al actualizar, asegúrese de que el dispositivo esté en un estado de carga y la potencia no sea inferior al 60%. Consulte las instrucciones en la APLICACIÓN para conocer los pasos de actualización. Después de que la descarga sea exitosa, siga las indicaciones de la APLICACIÓN para configurar la red. Después de que el host se conecte a la red, puede usar la APLICACIÓN para iniciar de forma remota las funciones de limpieza y limpieza programada.

6. Estado de avería

En caso de falla en la aspiradora-trapeador, se emitirán alarmas sonoras y visuales con el indicador LED de encendido parpadeando en rojo. Para obtener más detalles, consulte Resolución de problemas. La fregona aspiradora se dormirá automáticamente cuando esté inactiva durante 10 minutos en caso de avería.

Introducción de uso

(1) Coloque el trapeador al vacío en un piso plano en el interior. Retire los dispositivos de protección de la barra de límite en ambos extremos del parachoques delantero.

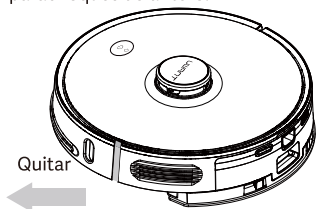

(2) Presione el botón de liberación del compartimento para el polvo para retirar el compartimento para el polvo 2 en 1 con tanque de agua. Para el uso inicial, puede haber muy poca agua en el tanque, que es una muestra de prueba residual y en condiciones normales, y puede usarla a gusto.

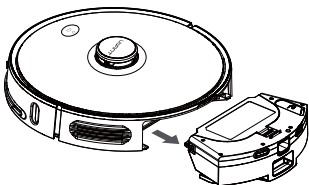

(3) Humedezca la fregona con agua, pegue la fregona en el velcro y apriete. Llene el puerto de llenado con agua y cierre bien la tapa de goma.

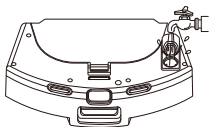

(4) Monte el compartimento para el polvo 2 en 1 con depósito de agua en la máquina.

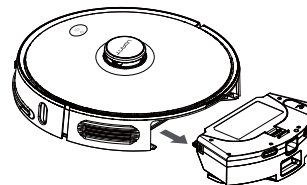

(5) Mantenga presionado el botón "⏻" durante 3 segundos para encender la aspiradora y luego presione brevemente el botón "🏠" para recargarlo. La fregona aspiradora estará lista para funcionar cuando se recargue completamente.

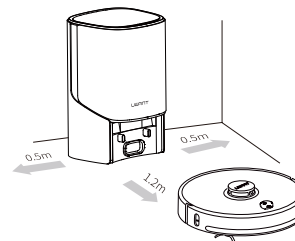

Nota:

1. El robot volverá a la base de eliminación de suciedad después de funcionar durante más de 1 minuto y comenzará el proceso de limpieza automáticamente. Durante la recolección de polvo, una flecha parpadea en color verde en la pantalla.
2. El robot no se puede encender en caso de batería baja. En tal caso, primero recárguelo.
3. En caso de que el nivel de la batería sea bajo durante el barrido, el robot irá al muelle de carga para recargarse automáticamente y luego regresará al punto de interrupción para reanudar el barrido.

Cómo conectarse a Wi-Fi

Este producto funciona con la app UWANT Home*. Controle su dispositivo e interactúe con él y otros dispositivos domésticos inteligentes con la app UWANT Home.

busque " UWANT Home " en la tienda de app para descargarlo e instalarlo.

Abra la app UWANT Home , toque "+" en la esquina superior derecha y luego siga las instrucciones para agregar su dispositivo.

Restableciendo Wi-Fi

Cuando se reemplaza su enrutador o se cambia la contraseña de Wi-Fi, debe restablecer la configuración de Wi-Fi manteniendo presionadas las teclas " ⏸ " y " 🏠 " durante 5 segundos hasta que la luz indicadora de Wi-Fi parpadee en color azul y se emita un mensaje de voz , lo que indica que la configuración de Wi-Fi se restableció correctamente.

Mantenimiento diario

Compartimento para el polvo 2 en 1 con depósito de agua

(1) Presione el botón de liberación del compartimento para el polvo y extraiga el tanque para extraerlo.

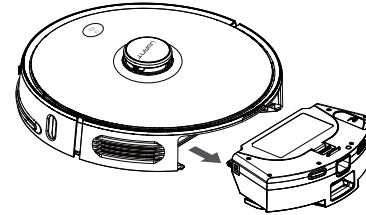

(2) Suelte la abrazadera del compartimento de polvo para quitar la abrazadera de la malla del filtro.

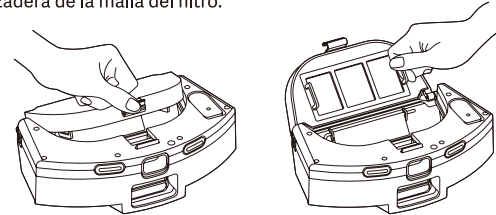

(3) Retire la rejilla del filtro.

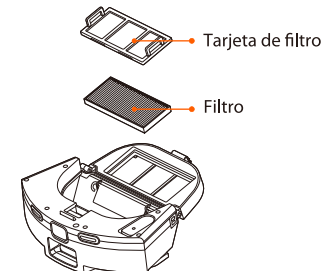

(4) Utilice el cepillo de limpieza para limpiar la suciedad en la pantalla del filtro y la tarjeta de filtro.



(5) Llene el triturador de suciedad con agua, agítelo y luego vacíelo. Repite este proceso hasta que esté limpio.

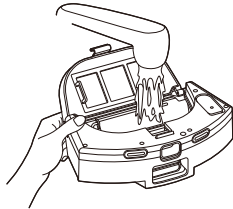

(6) Voltee el tanque de agua y la caja de polvo 2 en 1, retire el trapeador para reemplazarlo o limpiarlo.

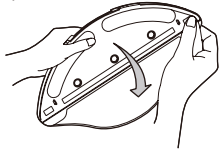

Consejo:

Si el trapeador está demasiado sucio, afectará el efecto del trapeador, límpielo a tiempo.

Asegúrese de quitar el trapeador, limpiarlo, escurrirlo e instalarlo, está prohibido instalarlo en el tanque de agua.

Limpiar la caja, de lo contrario el agua sucia bloqueará el elemento filtrante.

Se recomienda cambiar la fregona una vez cada 6-12 meses para garantizar el efecto de limpieza.

Limpiar el cepillo principal

El cepillo principal es un consumible, se limpia al menos una vez a la semana, se recomienda reemplazar el cepillo principal en 6-12 meses para asegurar el efecto de limpieza.

(1) Invierta el robot de barrido y trapeado, presione la hebilla de la cubierta del cepillo principal y retire la cubierta del cepillo principal y el cepillo principal.

Nota: cuando se coloca en reversa, evite la colisión para evitar daños al lidar.

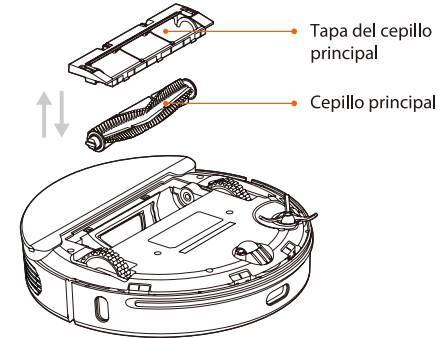

(2) Corte los pelos alrededor del cepillo con un cuchillo y limpie el cepillo principal con el otro extremo del cuchillo.

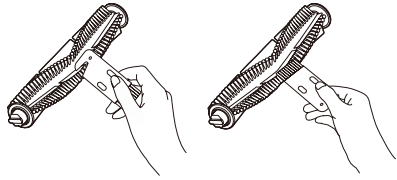

(3) Monte el cepillo principal y la cubierta del cepillo principal y bloquee la abrazadera.

Limpiar / reemplazar el cepillo lateral

(1) Retire el tornillo del cepillo lateral con un destornillador y retire el cepillo lateral.

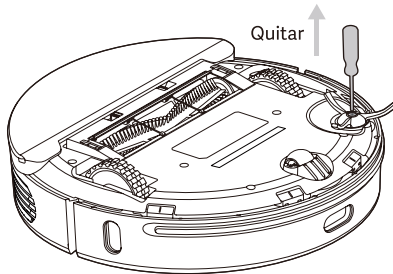

(2) Monte el cabezal lateral después de la limpieza o reemplace el cepillo lateral.

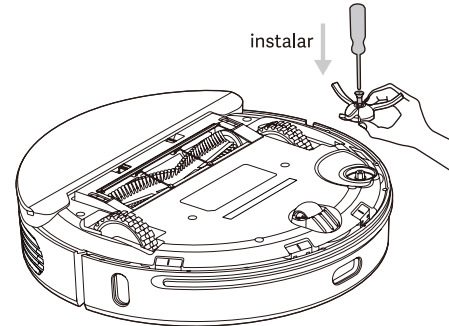

Consejo: se recomienda reemplazar el cepillo lateral en 3-6 meses para garantizar el efecto de limpieza.

Reemplazar la bolsa de polvo

En caso de que el icono de BOLSA DE POLVO COMPLETA parpadee en color naranja en la pantalla o se muestre un mensaje en la APP cuando la bolsa de polvo esté llena, reemplácela inmediatamente. Cuando la bolsa para el polvo está en funcionamiento normal, el icono sigue parpadeando en colores verde y blanco.

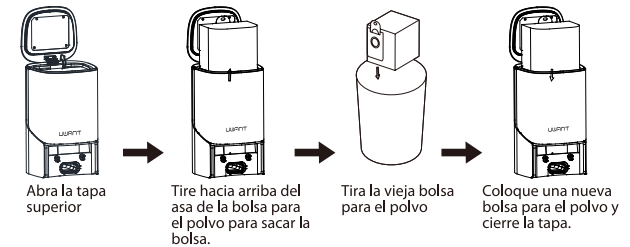

Limpiar el conducto de polvo

En caso de que el icono de BOLSA DE POLVO COMPLETA siga en color naranja incluso después de reemplazar la bolsa, se recomienda desconectar el enchufe de alimentación, poner la pila de carga boca abajo para verificar si el conducto de polvo está bloqueado por cualquier materia extraña.

Si el canal de polvo está bloqueado, consulte la figura siguiente y utilice un destornillador para quitar la cubierta transparente del canal de polvo. Limpiar los objetos extraños.

Nota: Se prohíbe el desmontaje violento.

Después de limpiarlo, vuelva a instalarlo como está.

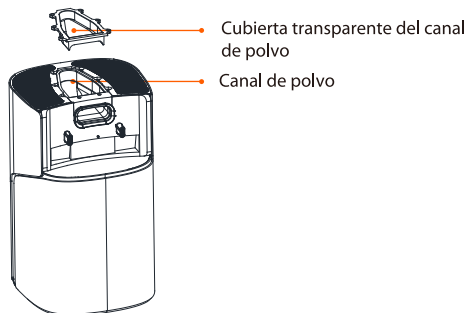

Mantenimiento de batería

La aspiradora contiene una batería de iones de litio recargable de alto rendimiento incorporada. Para mantener un rendimiento adecuado de la batería, manténgala recargada con regularidad.

Si la fregona aspiradora se deja inactiva durante un período prolongado, apáguela y recárguela una vez cada tres meses para evitar daños por descarga excesiva.

Limpiar sensor

Se recomienda limpiar cada sensor con un paño seco y suave limpio cada semana para garantizar el uso normal de la máquina.

Robot aspirador:

Sensor de acantilado × 4

Sensor de infrarrojos × 3

Electrodo de carga × 2

Detector PSD × 1

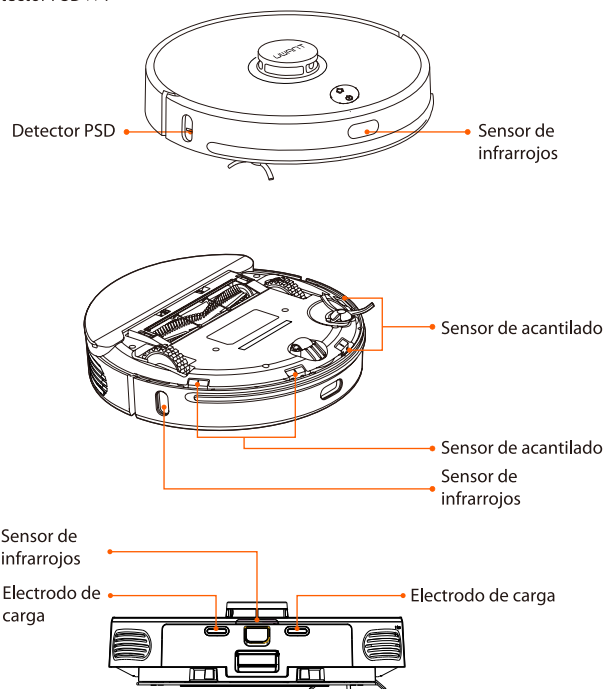

Parámetros básicos

Eliminación Automática de Suciedad:
Lente IR × 2
Sonda de carga × 2

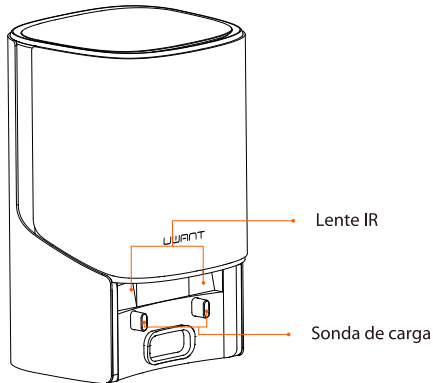

Host

Nombre	Uwant Robot Vacuum&Mop– Automatic Dirt Disposal
Señal de producto	U100
Dimensiones	φ 350mm×98mm
Voltaje nominal	14.4V ===
Potencia nominal	50W
Capacidad de la batería	5200mAh
conexión inalámbrica	Wi-Fi IEEE 802.11b/g/n 2.4GHz

Eliminación Automática de Suciedad

Señal de producto	U100-D
Potencia nominal	950W
Entrada nominal	220-240V~50/60Hz
Salida nominal	24V === 1.2A
Frecuencia nominal	50/60Hz
Dimensiones	356×250×193mm

El radar láser de este producto cumple con la norma de seguridad láser Clase 1 de IEC60825-1: 2014 y no producirá radiación láser peligrosa para el cuerpo humano.

Solución de problemas

Aviso de falla de la barredora	Solución
Anormal 1. Confirme que el lidar no esté bloqueado	Verifique o elimine cualquier materia extraña alrededor del radar láser, o reubique el Vacuum-Mop y reinicie.
Anormal 2. Limpie el sensor de desnivel y muévase a una nueva ubicación para comenzar	Limpie el sensor de desnivel del host y vuelva a intentarlo (consulte el manual para conocer la ubicación del sensor)
Anormal 3. Se detecta un campo magnético fuerte, muévase a una nueva posición y vuelva a intentarlo	Vuelva a colocar el trapeador al vacío y vuelva a intentarlo.
Anormal 4. Compruebe y retire los objetos extraños del sensor de colisión	Intente presionar la tira protectora y eliminar cualquier materia extraña, y luego reinicie la aspiradora-mopa.
Error # 5. El trapeador al vacío tiene una temperatura anormal. Deje de operar hasta que se recupere la temperatura normal.	El trapeador al vacío está a una temperatura demasiado alta o baja. Deje de operar hasta que se recupere la temperatura normal.
Anormal 6. Carga anormal, limpie el área de contacto de carga	Compruebe el adaptador o compruebe si la eliminación de suciedad está en posición horizontal. Apague el Vacuum-Mop y la eliminación de suciedad, limpie sus contactos metálicos.

Mensaje de error de eliminación de suciedad	Solución
Error #1.La bolsa de polvo no está montada. Aparece el texto "Full bag" y el icono parpadea.	Instale la bolsa de polvo en su lugar
Error #2.El soplador falla, aparece el texto y el icono parpadea.	Compruebe si el conducto de aire está bloqueado, póngase en contacto con el servicio posventa para solucionar el problema y solucionarlo.

Problema común

tipo de pregunta	Solución
No puede encender	La batería está baja, cárguela con el soporte de carga antes de usarla La temperatura ambiente es demasiado baja (por debajo de 0 ° C) o demasiado alta (por encima de 50 ° C)
No puede empezar a limpiar	La batería está baja, cárguela con el soporte de carga antes de usarla
No se puede recargar	Demasiadas barreras alrededor de la Eliminación Automática de Suciedad. Coloque la Eliminación Automática de Suciedad en un área no bloqueada. La máquina principal está demasiado lejos de la Eliminación Automática de Suciedad. Coloque la máquina principal cerca de la Eliminación Automática de Suciedad y vuelva a intentarlo.

Problema común

Problema común	Solución
Comportamiento anormal	Apagar y reiniciar
Ruido anormal durante la limpieza	El cepillo principal, el cepillo lateral o la rueda derecha / izquierda están dañados por un objeto extraño. Apague la máquina y retire el objeto extraño.
Disminución de la capacidad de limpieza o caída de polvo	La eliminación de suciedad está llena de polvo. Vacíe el colector. El componente del filtro está bloqueado. Por favor límpielo. El cepillo principal está dañado por cualquier objeto extraño. Limpie el cepillo principal.
No se puede conectar a Wi-Fi	Señales de Wi-Fi débiles. Asegúrese de que el robot tenga la cobertura adecuada de señales Wi-Fi. La conexión Wi-Fi falla. Restablezca la conexión Wi-Fi y descargue la última APP e intente nuevamente.
Continuar limpiando el punto de interrupción	Asegúrese de que el host no esté en el modo No molestar, la limpieza no continuará en este modo La recarga manual o la colocación del host en la base de carga no continuará limpiando
La aspiradora-mopa no regresa a la Eliminación Automática de Suciedad después de la limpieza o el desplazamiento de un punto fijo.	Como el trapeador con aspiradora volverá a generar un mapa después de una limpieza en un punto fijo o de ser desplazado por una gran distancia, es posible que no localice el dispositivo de Eliminación Automática de Suciedad para cargarlo. En tal caso, coloque la máquina en la Eliminación Automática de Suciedad manualmente.

Problema común	Solución
No se puede cargar	Asegúrese de que haya suficiente espacio alrededor de la Eliminación Automática de Suciedad y que no haya polvo ni obstrucciones en la superficie del electrodo de Eliminación Automática de Suciedad.
La limpieza de la cita no funciona	Asegúrese de que la máquina se haya conectado a la red, ya que la desconexión de la red fallará la sincronización y la tarea de limpieza programada.
La fregona al vacío siempre está desconectado.	Asegúrese de que el dispositivo esté configurado correctamente y siempre esté dentro de la cobertura WiFi
La fregona al vacío no se empareja con el teléfono celular.	Asegúrese de que tanto la Eliminación Automática de Suciedad como la máquina principal estén dentro de la cobertura de Wi-Fi y con buenas señales, y luego restablezca la conexión Wi-Fi para el emparejamiento siguiendo las instrucciones del manual.

UWANT

Considerazioni - - - - -	107
Introduzione al Prodotto - - - - -	108
Istruzion d'Installazione - - - - -	111
Istruzioni d'Uso - - - - -	112
Come connettere al Wi - Fi - - - - -	114
Manutenzione - - - - -	114
Specifiche - - - - -	118
Risoluzione dei Problemi - - - - -	119
FAQ - - - - -	119

Restrizioni alle Operazioni

- Questo prodotto deve essere utilizzato solo per la pulizia della superficie del terreno in abitazioni residenziali, ma non per esterni, altre superfici (ad es. divano) o ambienti commerciali o industriali.
 - Non utilizzare questo prodotto in ambienti senza la ringhiera di guardia, come casa bifamiliare, balcone aperto e parte superiore dei mobili.
 - Non utilizzare questo prodotto alla temperatura superiore a 40 °C o inferiore a 0 °C o sulla superficie del suolo con sostanze liquide o viscosi.
 - Prima di utilizzare questo prodotto, rimuovere qualsiasi filo / cavo dalla superficie del terreno.
 - Rimuovere qualsiasi articolo fragile ed articoli vari sulla superficie del terreno, come vasi o buste di plastica, per evitare che vengano urtati e danneggiati dalla macchina principale.
 - Non consentire a persone con disturbi fisici, mentali o sensuali (inclusi i bambini) di utilizzare o far funzionare questo prodotto.
 - Non consentire ai bambini di giocare con la macchina principale. Tenere i bambini o gli animali domestici lontani dalla macchina principale durante il funzionamento.
 - Non posizionare alcun oggetto o sedere sulla macchina principale che è ferma o in movimento.
 - Non utilizzare questo prodotto per pulire oggetti in fiamme (ad es. mozziconi di sigaretta accesi).
 - Non utilizzare questo prodotto per pulire i tappeti.
 - Non utilizzare questo prodotto per aspirare oggetti duri o appuntiti, come rottami, vetro e chiodi di ferro.
 - Non maneggiare questo prodotto dalla copertura protettiva del radar laser come maniglia.
- Assicurare di pulire la macchina principale e la base di ricarica solo quando il prodotto è spento o l'alimentazione è scollegata.
- Non spruzzare alcun liquido in questo prodotto, ad eccezione dello smaltimento dello sporco, che può essere pulito.
 - Non capovolgere la macchina principale e non posizionare il radar laser a terra.
 - Non utilizzare l'aspirapolvere per pulire il tappeto.
 - Utilizzare questo prodotto seguendo le istruzioni o la guida rapida.
- L'utente sarà responsabile per qualsiasi perdita o lesione risultante dall'uso improprio.

Batteria e caricamento

- Non utilizzare batterie, alimentatori e base di ricarica di terze parti.
- Non utilizzare batterie non ricaricabili.
- Non smontare, riparare, rimontare la batteria o la base di ricarica.
- Non posizionare la base di ricarica vicino a fonti di calore, ad esempio, radiatori di riscaldamento, né utilizzare panni bagnati o liquidi per pulire qualsiasi parte di questo prodotto.
- Non gettare a caso le batterie usate. Si consiglia di fare smaltire dall'agenzia specializzata.
- Per trasportare questo prodotto, assicurare di spegnere e utilizzare la scatola di imballaggio originale per proteggere.
- Se questo prodotto deve rimanere inattivo per un lungo periodo, caricare la batteria fino al livello massimo e conservare nel luogo fresco ed asciutto. Ricaricare almeno mensilmente per evitare danni alla batteria.
- Utilizzare lo strumento appropriato per rimuovere la batteria. Rimuovere prima le vite sul coperchio inferiore, quindi rimuovere il coperchio, scollegare il terminale di collegamento della batteria ed estrarre la batteria. Prima di smaltire il robot, devi togliere la batteria. Quando si rimuove la batteria, il robot deve essere spento.

Questo prodotto è conforme allo standard di sicurezza laser di Classe - 1 secondo IEC60825-1: 2014 e non genererà radiazioni laser pericolose per l'uomo.

Configurazione di Rete

- Quando il robot è acceso, premere contemporaneamente e tenere premuti i pulsanti "⏻" e "🏠" per 5 secondi fino a quando viene fornito il messaggio vocale, quindi rilasciare per attivare la configurazione di rete. Quando il robot è acceso, premere simultaneamente e tenere premuti i pulsanti "⏻" e "🏠" per 10 secondi fino a quando non viene fornito il messaggio vocale, e tenere premuti i pulsanti per 10 secondi per terminare il ripristino alle impostazioni di fabbrica.

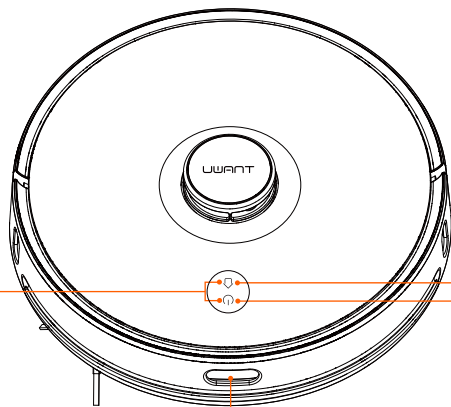

Caricamento intelligente

- Premere brevemente il pulsante per avviare il caricamento intelligente. L'indicatore LED continua a lampeggiare lentamente in giallo, indicando il livello del caricamento / batteria basso. Sfarfallio di colore giallo, indicante il caricamento.

Accensione / spegnimento Global sweeping

- Premere brevemente il pulsante per avviare / interrompere lo spazzamento.
- Premere a lungo il pulsante per 3 secondi per accendere / spegnere.
- La luce è costantemente accesa in colore blu, indicando la connessione riuscita / funzionamento normale / stato di standby. Sfarfallio in colore blu, indicante l'accensione. Lampeggiare lentamente in blu, indicando l'aggiornamento / ripristino del firmware alle impostazioni di fabbrica. Lampeggiare velocemente in colore blu, indicando la configurazione di rete. Sfarfallio in colore rosso, indicante il livello di batteria basso. Lampeggiare velocemente in colore rosso, indicando il guasto durante il funzionamento. L'indicatore LED si spegne, indicando lo spegnimento / sospensione.

Sensore IR

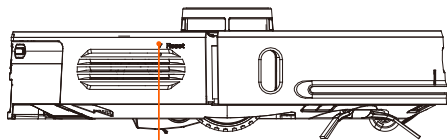

Pulsante di ripristino: spegnimento forzato.

- Pressione breve (per meno di 3 secondi) per spegnere.

Macchina principale e sensore

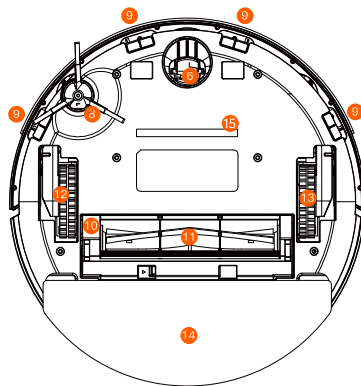

- | | |
|--------------------------|--|
| ① Radar laser | ⑨ Sensore di dislivello |
| ② Copertura superficiale | ⑩ Copertura di spazzola principale |
| ③ Pulsante | ⑪ Spazzola rotante |
| ④ Sensore IR | ⑫ Rotella sinistra |
| ⑤ Sensore di collisione | ⑬ Rotella destra |
| ⑥ Rotella universale | ⑭ Integrato di smaltimento sporco / serbatoio di acqua |
| ⑦ Elettrodo di carica | ⑮ Luce UV |
| ⑧ Spazzola laterale | |

Scomparto polvere 2 in 1 con serbatoio di acqua

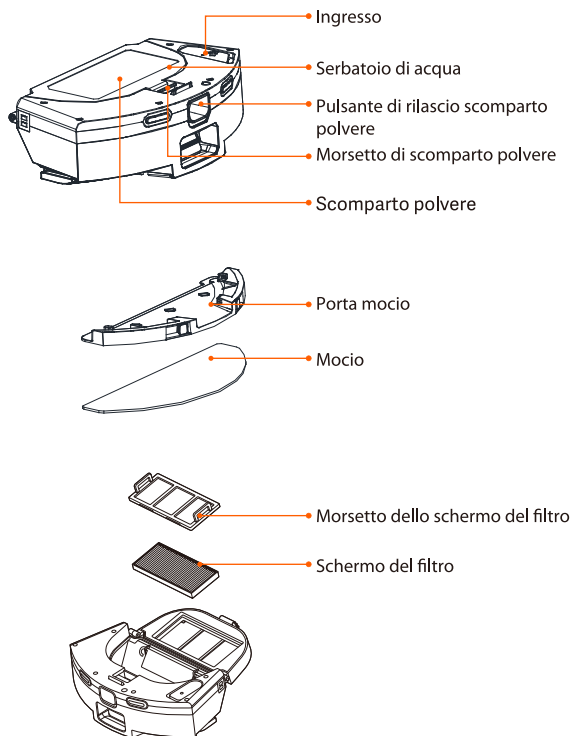

Smaltimento automatico dello sporco (due in uno per la raccolta e il caricamento della polvere)

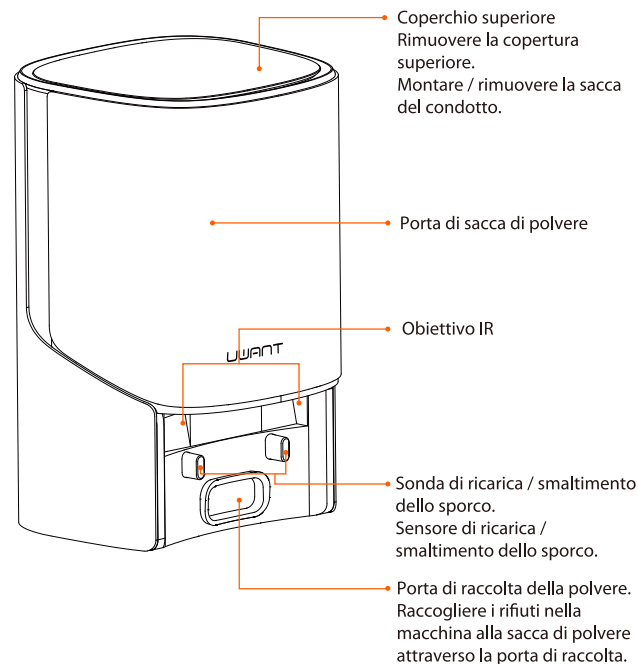

Istruzioni d'installazione

1. Installare lo smaltimento dello sporco

(1) Posizionare lo smaltimento dello sporco sul pavimento piano vicino al muro, collegare la spina alla presa approvata ed accendere l'alimentazione.

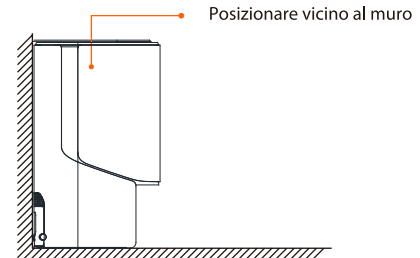

(2) Verificare che non vi siano ostacoli entro 1,2 m davanti e 0,5 m su entrambi i lati.

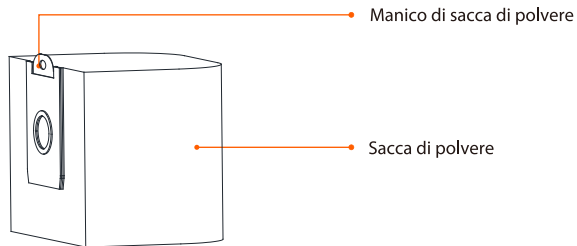
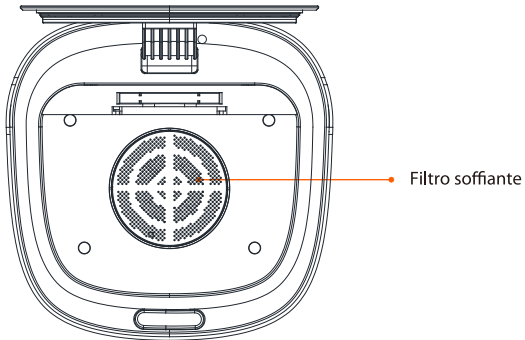
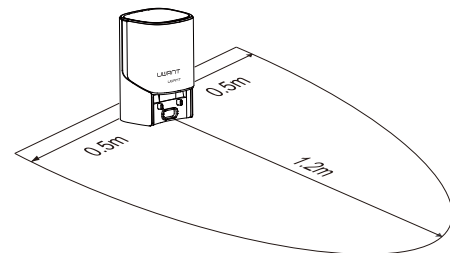



Sacca di polvere (includere uno smaltimento dello sporco).

Nota: Sacca di polvere è consumabile e non deve essere riutilizzata. Sostituire regolarmente.

Istruzioni d'Uso

1. Accendere / spegnere

Premere a lungo il pulsante di accensione "  " per 3 secondi per accendere / spegnere la macchina. L'indicatore LED di alimentazione lampeggia lentamente per 4 secondi, quindi si accende costantemente in blu e l'aspirapolvere è in standby. All'avvio viene emesso un segnale acustico di richiesta.

Quando il pulitore rimane fermo, premere a lungo il pulsante di accensione "  " per 3 secondi per spegnere.

Il LED di alimentazione si spegne e viene emesso un messaggio vocale.

Il pulitore dormirà se rimane inattivo per più di 20 minuti. Nello stato di sospensione, premendo un pulsante qualsiasi lo si riattiva.

Suggerimenti: durante la ricarica, il robot non può essere spento o dormire.

2. Spazzare

"Nello stato di accensione, premere brevemente il pulsante "  " con il messaggio vocale "avviare la pulizia globale" .

Durante la pulizia, premere brevemente il pulsante "  " per interrompere lo spazzamento. "

Suggerimenti: a livello di batteria basso, la funzione di spazzamento non può essere avviata.

3. Caricamento automatico / manuale

Al termine dello spazzamento, viene emesso un messaggio vocale "pulizia terminata e ricarica avviata" e l'aspirapolvere inizia a ricaricare.

In caso di batteria scaricato durante lo spazzamento, l'aspirapolvere inizierà a ricaricare automaticamente.

4. Riempire il serbatoio o pulire a metà il mocio

Premere brevemente il pulsante "  " per mettere in pausa l'aspirapolvere; rimuovere il modulo di mocio, riempire il serbatoio o pulire il mocio; rimontare il modulo di mocio e premere di nuovo brevemente il pulsante per riprendere a spazzare.

5. Configurazione di rete & aggiornamento del firmware

Scaricare l'app scansionando il codice QR sulla macchina e ripristinare il WiFi seguendo i suggerimenti sull'APP.

È possibile interrogare o aggiornare il firmware sull'app. Durante l'aggiornamento assicurare che la macchina sia caricata con il livello della batteria non inferiore al 60%. Per maggiori dettagli fare riferimento alle istruzioni nell'App. Dopo il download, configurare la rete seguendo i suggerimenti sull'APP. Dopo aver collegato la macchina alla rete, è possibile avviare lo spazzamento o la pulizia programmata da remoto sull'app.

6. Guasto

In caso di guasto dell'aspirapolvere, verranno emessi allarmi acustici e visivi con l'indicatore LED di alimentazione lampeggiante in rosso. Per maggiori dettagli fare riferimento a Risoluzione dei problemi.

In caso di guasto, l'aspirapolvere dormirà automaticamente quando rimane inattivo per 10 minuti.

Istruzioni d'Uso

(1) Posizionare l'aspirapolvere sul pavimento piano interno. Rimuovere la protezione del limite su entrambi i lati del paraurti.

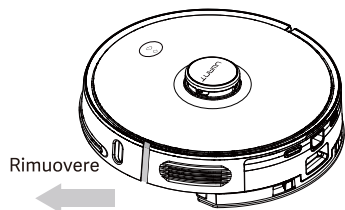

(2) Premere il pulsante di rilascio dello scomparto polvere per rimuovere lo scomparto polvere 2-in-1 con serbatoio di acqua.

Per il primo utilizzo, potrebbe essere pochissima acqua nel serbatoio, che è un campione di prova residuo e in condizioni normali, e puoi usare a tuo agio.

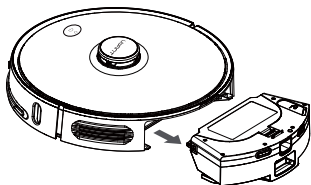

(3) Immergere il mocio con acqua e fissare alla fascia del nastro magico e stringere.

Iniettare acqua attraverso l'ingresso e stringere la copertura.

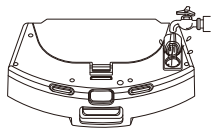

(4) Montare lo scomparto polvere 2 in 1 con serbatoio di acqua nella macchina.

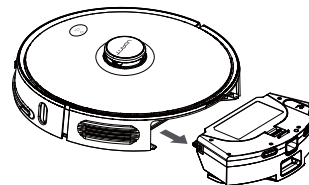

(5) Premere a lungo il pulsante "⏻" per 3 secondi per accendere l'aspirapolvere, quindi premere brevemente il pulsante "🏠" per ricaricarlo. L'aspirapolvere sarà pronta per l'uso quando sarà completamente ricaricata.

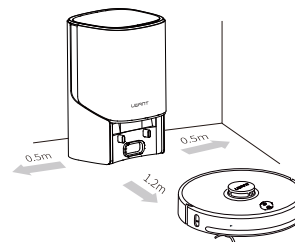

Nota:

1. Il robot tornerà alla base di smaltimento dello sporco dopo aver funzionato per più di 1 minuto e inizierà automaticamente il processo di pulizia. Durante la raccolta della polvere, una freccia di colore verde lampeggia sullo schermo.
2. Il robot non può essere acceso in caso di batteria scaricata. In tal caso, prima ricaricare.
3. In caso di basso livello della batteria durante lo spazzamento, il robot andrà alla stazione di ricarica per la ricarica automaticamente, quindi tornerà al punto di interruzione per riprendere lo spazzamento.

Come connettere al Wi-Fi

Questo prodotto funziona con l'app UWANT Home*.
Controllare il tuo dispositivo ed interagire con esso ed altri dispositivi domestici intelligenti con l'app UWANT Home.

Cercare "UWANT Home" nell'App Store per scaricare ed installare.

Aprire l'app UWANT Home, toccare "+" in alto a destra, quindi seguire le istruzioni per aggiungere il tuo dispositivo.

Reimpostazione del Wi-Fi

Quando il router viene sostituito o la password Wi-Fi viene modificata, è necessario ripristinare le impostazioni Wi-Fi tenendo premuti i pulsanti "⏻" e "🏠" per 5 secondi fino a quando la spia dell'indicatore Wi-Fi lampeggia in blu e viene fornito un messaggio vocale, ad indicare che le impostazioni Wi-Fi sono state ripristinate correttamente.

Manutenzione

Scomparto polvere 2 in 1 con serbatoio di acqua

(1) Premere il pulsante di rilascio del scomparto polvere ed estrarre il serbatoio per rimuovere.

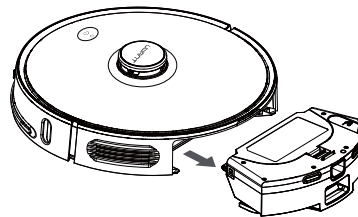

(2) Rilasciare il morsetto dello scomparto polvere per rimuovere il morsetto dello schermo del filtro.

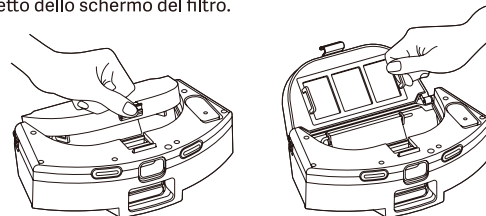

(3) Rimuovere lo schermo del filtro.

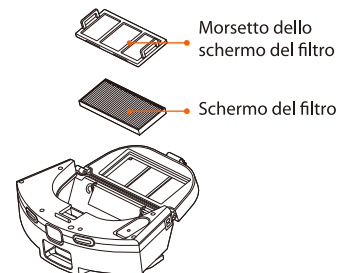

(4) Pulire lo schermo del filtro e il morsetto con la spazzola di pulizia.



(5) Riempire lo smaltimento dello sporco con acqua, scuotere e quindi svuotare. Ripetere questo processo finché non è pulito.

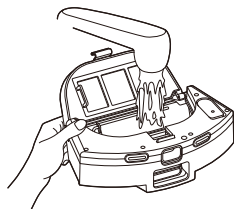

(6) Capovolgere il serbatoio e rimuovere il morcio per pulire o sostituire.

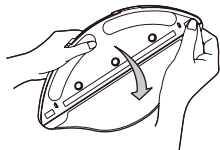

Suggerimenti:

Pulire regolarmente il morcio, poiché il morcio contaminato compromette le prestazioni di spazzamento.

Assicurare di rimuovere il morcio e di pulire, quindi ruotare ad asciugare. Non pulire con esso montato sul serbatoio, altrimenti l'acqua di scarico potrebbe bloccare l'elemento filtrante.

Si consiglia di sostituire la spazzola principale ogni 6-12 mesi per garantire le prestazioni di pulizia adeguate.

Pulizia di spazzola principale

La spazzola principale è consumabile e deve essere pulita settimanalmente. Si consiglia di sostituire la spazzola principale ogni 6-12 mesi per garantire le prestazioni di pulizia adeguate.

(1) Capovolgere il collettore di polveri, rimuovere la copertura della spazzola principale e la spazzola premendo il morsetto sulla copertura.

Nota: evitare la collisione quando lo si capovolge per evitare danni al radar laser.

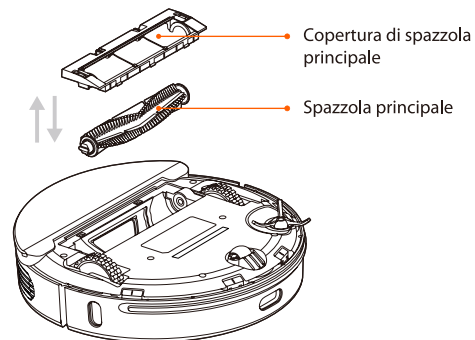

(2) Tagliare i peli intorno alla spazzola con un coltello e pulire la spazzola principale con l'altra estremità del coltello.

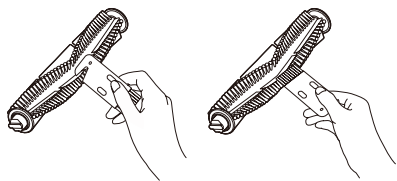

(3) Montare la spazzola principale e il coperchio della spazzola principale e bloccare il morsetto.

Pulire / sostituire la spazzola laterale

(1) Rimuovere le viti che fissano la spazzola laterale con il cacciavite e rimuovere la spazzola laterale.

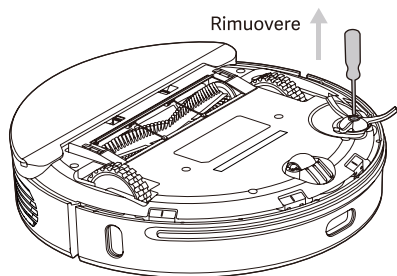

(2) Montare la spazzola laterale dopo la pulizia o sostituire la spazzola laterale.

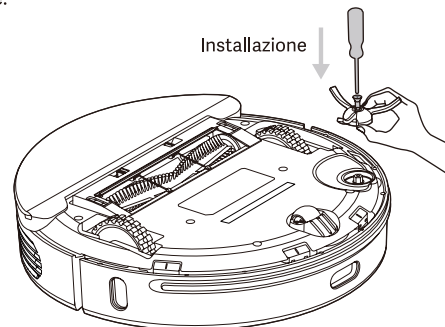

Suggerimenti: si consiglia di sostituire la spazzola laterale ogni 3-6 mesi per garantire le prestazioni di pulizia adeguate.

Sostituire la sacca di polvere

Nel caso in cui l'icona SACCA DI POLVERE PIENA lampeggi di colore arancione sullo schermo o venga visualizzato un messaggio sull'App quando la sacca di polvere è piena, si prega di sostituire immediatamente la sacca. Quando la sacca di polvere è in funzionamento normale, l'icona continua a lampeggiare nei colori verde e bianco.

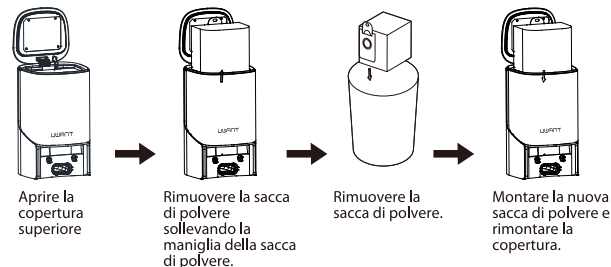

Pulire la condotta della polvere

Nel caso in cui l'icona SACCA DI POLVERE PIENA sia ancora di colore arancione anche dopo la sostituzione della sacca, si consiglia di scollegare la spina di alimentazione, capovolgere la pila di ricarica per verificare se il condotto della polvere è ostruito da corpi estranei.

Se la condotta della polvere è ostruita, rimuovere la condotta del condotto con il cacciavite, come mostrato di seguito.

Rimuovere eventuali corpi estranei.

Nota: non smontare con la forza eccessiva.

Dopo aver terminato la pulizia, rimontare in posizione.

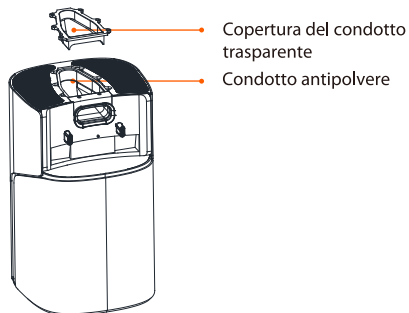

Manutenzione della batteria

L'aspirapolvere contiene una batteria agli ioni di litio ricaricabile ad alte prestazioni. Per mantenere prestazioni adeguate della batteria, mantenere ricaricata regolarmente.

Se l'aspirapolvere viene lasciato inattivo per un lungo periodo, spegnere e ricaricare una volta ogni tre mesi per evitare danni dovuti a scaricamento eccessivo.

Sensore pulito

Si consiglia di pulire settimanalmente ogni sensore con il panno pulito e morbido per garantire le prestazioni di pulizia adeguate.

Robot aspirapolvere:

Sensore di dislivello × 4

Sensore IR × 3

Elettrodo di carica × 2

Rilevatore PSD × 1

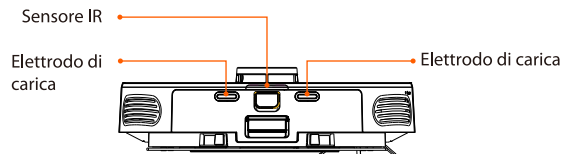
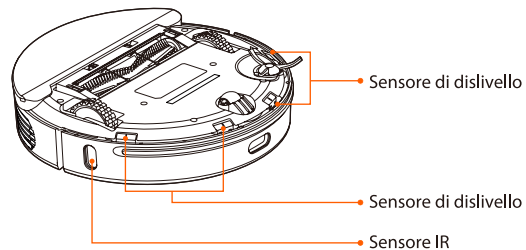
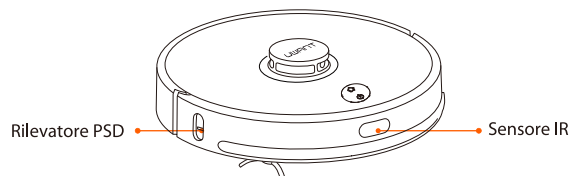

Specifiche

"Smaltimento dello sporco automatico:
Obiettivo IR x 2
Sonda di ricarica x 2 "

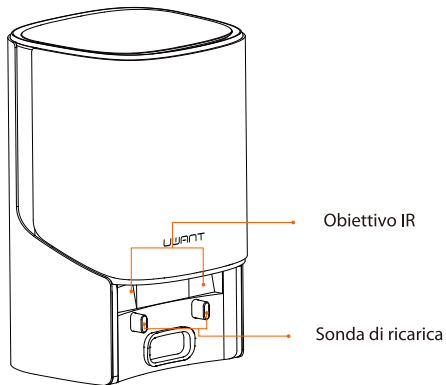

Macchina principale

Nome	Uwant Robot Vacuum&Mop– Automatic Dirt Disposal
Modello di prodotto	U100
Dimensioni	φ 350mm×98mm
Tensione nominale	14,4V ===
Potere nominale	50W
Capacità della batteria	5200mAh
Connessione senza fili	Wi-Fi IEEE 802.11b/g/n 2.4GHz

Smaltimento dello sporco automatico

Modello di prodotto	U100-D
Potere nominale	950W
Ingresso nominale	220-240V~50/60Hz
Potenza nominale	24V === 1.2A
Frequenza nominale	50/60Hz
Dimensioni	356×250×193mm

Questo prodotto è conforme allo standard di sicurezza laser di Classe - 1 secondo IEC60825-1: 2014 e non genererà radiazioni laser pericolose per l'uomo.

Risoluzione dei Problemi

Sollecito di errore	Soluzione
Errore # 1. Assicurare che il sensore di raggio laser non sia bloccato.	Verificare o rimuovere eventuali corpi estranei intorno al radar laser o riposizionare l'aspirapolvere e riavviare.
Errore # 2. Pulire il sensore di dislivello e riposizionare il collettore di polveri.	Pulire il sensore di dislivello e riprovare (per maggiori dettagli fare riferimento al manuale utente).
Errore #3. Viene rilevato un forte campo magnetico. Riposizionare il collettore di polveri e riprovare.	Riposizionare l'aspirapolvere e riprovare.
Errore # 4. Controllare il sensore di collisione e rimuovere qualsiasi oggetto estraneo su di esso.	Provare a premere la striscia del paraurti e rimuovere eventuali corpi estranei, quindi riavviare l'aspirapolvere.
Errore # 5. L'aspirapolvere ha una temperatura anormale. Interrompere il funzionamento fino al ripristino della temperatura normale.	L'aspirapolvere è alla temperatura troppo alta o bassa. Interrompere il funzionamento fino al ripristino della temperatura normale.
Errore # 6. La ricarica non riesce. Si prega di pulire il contatto di ricarica.	Controllare l'adattatore o controllare se lo smaltimento dello sporco è in posizione orizzontale. Spegnerne l'aspirapolvere e lo smaltimento dello sporco, pulire i loro contatti metallici.

Il messaggio di errore di smaltimento dello sporco	Soluzione
Errore # 1 la sacca di polvere non è montata. Viene visualizzato il testo "Sacca piena" e l'icona lampeggia.	Montare la sacca di polvere in posizione.
Errore # 2. Il ventilatore non funziona, il testo viene visualizzato e l'icona lampeggia.	Verificare se il condotto dell'aria è ostruito e contattare il servizio post-vendita per la risoluzione dei problemi.

FAQ

Problema	Soluzione
Collettore di polveri non si avvia.	Livello di batteria basso. Tenere la macchina vicino alla base di ricarica e riprovare. Temperatura ambiente troppo bassa (inferiore a 0 °C) o alta (superiore a 50 °C)
La funzione di spazzamento fallisce.	Livello di batteria basso. Tenere la macchina vicino alla base di ricarica e riprovare.
La funzione di ricarica non funziona.	Troppe barriere attorno allo smaltimento dello sporco automatico. Posizionare lo smaltimento dello sporco automatico nell'area non bloccata. La macchina principale è troppo lontana dallo smaltimento dello sporco automatico. Posizionare la macchina principale vicino allo smaltimento dello sporco automatico e riprovare.

FAQ

Problema	Soluzione
La macchina non funziona correttamente.	Spegnere e poi riaccendere.
L'operazione di pulizia è rumorosa.	La spazzola principale, la spazzola laterale o la rotella sinistra / destra sono danneggiate da corpi estranei. Spegnerla macchina e rimuovere l'oggetto estraneo.
Le prestazioni di pulizia si deteriorano o la polvere cade.	Lo smaltimento dello sporco è pieno di polvere. Si prega di svuotare il raccoglitore. Il componente del filtro è bloccato. Si prega di pulire. La spazzola principale è danneggiata da qualsiasi oggetto estraneo. Si prega di pulire la spazzola principale.
La connessione Wi-Fi non è disponibile.	Segnali Wi-Fi deboli. Assicurati che il robot abbia una copertura adeguata dei segnali Wi-Fi. La connessione Wi-Fi non riesce. Ripristinare la connessione Wi-Fi e scaricare l'ultima app e riprovare.
Riprendere il punto di interruzione.	Assicurare che la modalità non disturbo non sia attivata, che disabiliterà la procedura al punto di interruzione. La procedura al punto di interruzione non è disponibile quando la macchina è in caricamento.
L'aspirapolvere non torna allo smaltimento dello sporco automatico dopo la pulizia o lo spostamento a punto fisso.	Poiché l'aspirapolvere rigenera una mappa dopo la pulizia nel punto fisso o dopo essere stato spostato dalla lunga distanza, potrebbe non riuscire ad individuare lo smaltimento dello sporco automatico per la ricarica. In tal caso, posizionare manualmente la macchina sullo smaltimento dello sporco automatico.

Problema	Soluzione
Il caricamento non riesce.	Assicurare che ci siano spazi sufficienti intorno allo smaltimento dello sporco automatico e che non vi siano polvere o ostruzioni sulla superficie dell'elettrodo dello smaltimento dello sporco automatico.
La pulizia programmata non riesce.	Assicurare che la macchina sia stata collegata alla rete, poiché la disconnessione dalla rete non riuscirà a sincronizzare e all'attività di pulizia pianificata.
L'aspirapolvere è sempre offline.	Assicurare che la macchina sia connessa alla rete correttamente e sempre entro la copertura del Wi-Fi.
L'aspirapolvere non riesce ad essere accoppiato con il cellulare.	Assicurati che sia lo smaltimento dello sporco automatico che la macchina principale siano entro la copertura del Wi-Fi e di buoni segnali, quindi ripristinare la connessione Wi-Fi per l'accoppiamento seguendo le istruzioni nel manuale.

UWANT

RoHS

CE

